



MINISTÉRIO DA EDUCAÇÃO
CENTRO FEDERAL DE EDUCAÇÃO TECNOLÓGICA DE MINAS GERAIS
BH0 - DIVISÃO DE AQUISIÇÃO DE BENS E SERVIÇOS
Tel: (31) 3319-7162

EDITAL DE PREGÃO ELETRÔNICO Nº 72/2021
(Processo Administrativo nº 23062.008844/2021-11)
(Repetição do Pregão 20/2021 – deserto)

Torna-se público, para conhecimento dos interessados, que Centro Federal de Educação Tecnológica de Minas Gerais (CEFET/MG), por meio da Divisão de Aquisição de Bens e Serviços, sediada na Av. Amazonas, 5.253, Nova Suíça, Belo Horizonte, MG, realizará licitação, na modalidade PREGÃO, na forma ELETRÔNICA, com critério de julgamento menor preço por grupo, nos termos da Lei nº 10.520, de 17 de julho de 2002, do Decreto nº 10.024, de 20 de setembro de 2019, do Decreto nº 7.746, de 05 de junho de 2012, da Instrução Normativa SLTI/MP nº 01, de 19 de janeiro de 2010, da Instrução Normativa SEGES/MP nº 03, de 26 de abril, de 2018, da Lei Complementar nº 123, de 14 de dezembro de 2006, da Lei nº 11.488, de 15 de junho de 2007, do Decreto nº 8.538, de 06 de outubro de 2015, aplicando-se, subsidiariamente, a Lei nº 8.666, de 21 de junho de 1993, e as exigências estabelecidas neste Edital.

Data da sessão: 17/12/2021

Horário: 09:00h

Local: Portal de Compras do Governo Federal – www.comprasgovernamentais.gov.br

UASG: 153015

1. DO OBJETO

1.1. O objeto da presente licitação é a escolha da proposta mais vantajosa para contratação de serviço de engenharia para construção de Pátio de Compostagem, sendo 189,37m² de área construída, com o fornecimento de todos os materiais e insumos necessários. A execução do serviço será realizada no Campus Nova Gameleira do CEFETMG, localizado na Avenida Amazonas, 7675, Belo Horizonte/MG – CEP 30.510-000, conforme condições, quantidades e exigências estabelecidas neste instrumento e seus anexos.

1.2. A licitação será realizada em grupo único, formados por 08 (oito) itens, conforme tabela constante no Termo de Referência, devendo o licitante oferecer proposta para todos os itens que o compõem.

1.3. O critério de julgamento adotado será o menor preço por grupo, observadas as exigências contidas neste Edital e seus Anexos quanto às especificações do objeto.

1.4. A licitação será realizada de acordo com as regras específicas para o regime de execução empreitada por preço unitário.

2. DOS RECURSOS ORÇAMENTÁRIOS

2.1. As despesas para atender a esta licitação estão programadas em dotação orçamentária própria, prevista no orçamento da União para o exercício de 2021, na classificação abaixo:

Gestão/Unidade: Diretoria do Campus Nova Gameleira – Belo Horizonte

Fonte: Recursos Ordinários do Tesouro Nacional 8100000000

Programa de Trabalho: REESTRUTURAÇÃO E MODERNIZAÇÃO INST FED ENS MG 169367

Elemento de Despesa: OBRAS EM ANDAMENTO 44.90.51.91

PI: MANUTENÇÃO DA UNIDADE – CAMPUS II - (M0000G0100N)

3. DO CREDENCIAMENTO

3.1. O Credenciamento é o nível básico do registro cadastral no SICAF, que permite a participação dos interessados na modalidade licitatória Pregão, em sua forma eletrônica.

3.2. O cadastro no SICAF deverá ser feito no Portal de Compras do Governo Federal, no sítio www.comprasgovernamentais.gov.br, por meio de certificado digital conferido pela Infraestrutura de Chaves Públicas Brasileira – ICP - Brasil.

3.3. O credenciamento junto ao provedor do sistema implica a responsabilidade do licitante ou de seu representante legal e a presunção de sua capacidade técnica para realização das transações inerentes a este Pregão.

3.4. O licitante responsabiliza-se exclusiva e formalmente pelas transações efetuadas em seu nome, assume como firmes e verdadeiras suas propostas e seus lances, inclusive os atos praticados diretamente ou por seu representante, excluída a responsabilidade do provedor do sistema ou do órgão ou entidade promotora da licitação por eventuais danos decorrentes de uso indevido das credenciais de acesso, ainda que por terceiros.

3.5. É de responsabilidade do cadastrado conferir a exatidão dos seus dados cadastrais no SICAF e mantê-los atualizados junto aos órgãos responsáveis pela informação, devendo proceder, imediatamente, à correção ou à alteração dos registros tão logo identifique incorreção ou aqueles se tornem desatualizados.

3.5.1.A não observância do disposto no subitem anterior poderá ensejar desclassificação no momento da habilitação.

4. DA PARTICIPAÇÃO NO PREGÃO.

4.1. Poderão participar deste Pregão interessados cujo ramo de atividade seja compatível com o objeto desta licitação, e que estejam com Credenciamento regular no Sistema de Cadastramento Unificado de Fornecedores – SICAF, conforme disposto no art. 9º da IN SEGES/MP nº 3, de 2018.

4.1.1. Os licitantes deverão utilizar o certificado digital para acesso ao Sistema

4.1.2. A participação no presente certame é aberta a todo segmento empresarial, visto que o valor estimado é superior a R\$80.000,00 e os itens são indivisíveis.

4.2. Não poderão participar desta licitação os interessados:

4.2.1 proibidos de participar de licitações e celebrar contratos administrativos, na forma da legislação vigente;

4.2.2 que não atendam às condições deste Edital e seu(s) anexo(s);

4.2.3 estrangeiros que não tenham representação legal no Brasil com poderes expressos para receber citação e responder administrativa ou judicialmente;

- 4.2.4 que se enquadrem nas vedações previstas no artigo 9º da Lei nº 8.666, de 1993;
 - 4.2.5 que estejam sob falência, concurso de credores ou insolvência, em processo de dissolução ou liquidação;
 - 4.2.6 entidades empresariais que estejam reunidas em consórcio;
 - 4.2.7 organizações da Sociedade Civil de Interesse Público - OSCIP, atuando nessa condição (Acórdão nº 746/2014-TCU-Plenário);
 - 4.2.8 instituições sem fins lucrativos (parágrafo único do art. 12 da Instrução Normativa/SEGES nº 05/2017)
 - 4.2.8.1 É admissível a participação de organizações sociais, qualificadas na forma dos arts. 5º a 7º da Lei 9.637/1998, desde que os serviços objeto desta licitação se insiram entre as atividades previstas no contrato de gestão firmado entre o Poder Público e a organização social (Acórdão nº 1.406/2017-TCU-Plenário), mediante apresentação do Contrato de Gestão e dos respectivos atos constitutivos.
 - 4.2.9 sociedades cooperativas, considerando a vedação contida no art. 10 da Instrução Normativa SEGES/MP nº 5, de 2017.
- 4.3. Nos termos do art. 5º do Decreto nº 9.507, de 2018, é vedada a contratação de pessoa jurídica na qual haja administrador ou sócio com poder de direção, familiar de:
- a) detentor de cargo em comissão ou função de confiança que atue na área responsável pela demanda ou contratação; ou
 - b) de autoridade hierarquicamente superior no âmbito do órgão contratante.
- 4.3.1 Para os fins do disposto neste item, considera-se familiar o cônjuge, o companheiro ou o parente em linha reta ou colateral, por consanguinidade ou afinidade, até o terceiro grau (Súmula Vinculante/STF nº 13, art. 5º, inciso V, da Lei nº 12.813, de 16 de maio de 2013 e art. 2º, inciso III, do Decreto nº 7.203, de 04 de junho de 2010);
- 4.4. Nos termos do art. 7º do Decreto nº 7.203, de 2010, é vedada, ainda, a utilização, na execução dos serviços contratados, de empregado da futura Contratada que seja familiar de agente público ocupante de cargo em comissão ou função de confiança neste órgão contratante.
- 4.5. Como condição para participação no Pregão, o licitante assinalará “sim” ou “não” em campo próprio do sistema eletrônico, relativo às seguintes declarações:
- 4.5.1. que cumpre os requisitos estabelecidos no artigo 3º da Lei Complementar nº 123, de 2006, estando apto a usufruir do tratamento favorecido estabelecido em seus arts. 42 a 49.
 - 4.5.2. nos itens exclusivos para participação de microempresas e empresas de pequeno porte, a assinalação do campo “não” impedirá o prosseguimento no certame;
 - 4.5.3. nos itens em que a participação não for exclusiva para microempresas e empresas de pequeno porte, a assinalação do campo “não” apenas produzirá o efeito de o licitante não ter direito ao tratamento favorecido previsto na Lei Complementar nº 123, de 2006, mesmo que microempresa, empresa de pequeno porte ou sociedade cooperativa.
 - 4.5.4. que está ciente e concorda com as condições contidas no Edital e seus anexos;

- 4.5.5. que cumpre os requisitos para a habilitação definidos no Edital e que a proposta apresentada está em conformidade com as exigências editalícias;
 - 4.5.6. que inexistem fatos impeditivos para sua habilitação no certame, ciente da obrigatoriedade de declarar ocorrências posteriores;
 - 4.5.7. que não emprega menor de 18 anos em trabalho noturno, perigoso ou insalubre e não emprega menor de 16 anos, salvo menor, a partir de 14 anos, na condição de aprendiz, nos termos do artigo 7º, XXXIII, da Constituição;
 - 4.5.8. que a proposta foi elaborada de forma independente, nos termos da Instrução Normativa SLTI/MP nº 2, de 16 de setembro de 2009.
 - 4.5.9. que não possui, em sua cadeia produtiva, empregados executando trabalho degradante ou forçado, observando o disposto nos incisos III e IV do art. 1º e no inciso III do art. 5º da Constituição Federal;
 - 4.5.10. que os serviços são prestados por empresas que comprovem cumprimento de reserva de cargos prevista em lei para pessoa com deficiência ou para reabilitado da Previdência Social e que atendam às regras de acessibilidade previstas na legislação, conforme disposto no art. 93 da Lei nº 8.213, de 24 de julho de 1991.
- 4.6. A declaração falsa relativa ao cumprimento de qualquer condição sujeitará o licitante às sanções previstas em lei e neste Edital.

5. DA APRESENTAÇÃO DA PROPOSTA E DOS DOCUMENTOS DE HABILITAÇÃO

- 5.1. Os licitantes encaminharão, exclusivamente por meio do sistema, concomitantemente com os documentos de habilitação exigidos no edital, proposta com a descrição do objeto ofertado e o preço, até a data e o horário estabelecidos para abertura da sessão pública, quando, então, encerrar-se-á automaticamente a etapa de envio dessa documentação.
- 5.2. O envio da proposta, acompanhada dos documentos de habilitação exigidos neste Edital, ocorrerá por meio de chave de acesso e senha.
- 5.3. Os licitantes poderão deixar de apresentar os documentos de habilitação que constem do SICAF, assegurado aos demais licitantes o direito de acesso aos dados constantes dos sistemas.
- 5.4. As Microempresas e Empresas de Pequeno Porte deverão encaminhar a documentação de habilitação, ainda que haja alguma restrição de regularidade fiscal e trabalhista, nos termos do art. 43, § 1º da LC nº 123, de 2006.
- 5.5. Incumbirá ao licitante acompanhar as operações no sistema eletrônico durante a sessão pública do Pregão, ficando responsável pelo ônus decorrente da perda de negócios, diante da inobservância de quaisquer mensagens emitidas pelo sistema ou de sua desconexão.
- 5.6. Até a abertura da sessão pública, os licitantes poderão retirar ou substituir a proposta e os documentos de habilitação anteriormente inseridos no sistema;
- 5.7. Não será estabelecida, nessa etapa do certame, ordem de classificação entre as propostas apresentadas, o que somente ocorrerá após a realização dos procedimentos de negociação e julgamento da proposta.
- 5.8. Os documentos que compõem a proposta e a habilitação do licitante melhor classificado somente serão disponibilizados para avaliação do pregoeiro e para acesso público após o encerramento do envio de lances.

6. DO PREENCHIMENTO DA PROPOSTA

6.1. O licitante deverá enviar sua proposta mediante o preenchimento, no sistema eletrônico, dos seguintes campos:

6.1.1. valor unitário e total do grupo;

6.1.2. Descrição do objeto, contendo as informações similares à especificação do Termo de Referência

6.2. Todas as especificações do objeto contidas na proposta vinculam a Contratada.

6.3. Nos valores propostos estarão inclusos todos os custos operacionais, encargos previdenciários, trabalhistas, tributários, comerciais e quaisquer outros que incidam direta ou indiretamente na prestação dos serviços, apurados mediante o preenchimento do modelo de Planilha de Custos e Formação de Preços, conforme anexo deste Edital;

6.3.1. A Contratada deverá arcar com o ônus decorrente de eventual equívoco no dimensionamento dos quantitativos de sua proposta, inclusive quanto aos custos variáveis decorrentes de fatores futuros e incertos, tais como os valores providos com o quantitativo de vale transporte, devendo complementá-los, caso o previsto inicialmente em sua proposta não seja satisfatório para o atendimento do objeto da licitação, exceto quando ocorrer algum dos eventos arrolados nos incisos do §1º do artigo 57 da Lei nº 8.666, de 1993.

6.3.2. Caso o eventual equívoco no dimensionamento dos quantitativos se revele superior às necessidades da contratante, a Administração deverá efetuar o pagamento seguindo estritamente as regras contratuais de faturamento dos serviços demandados e executados, concomitantemente com a realização, se necessário e cabível, de adequação contratual do quantitativo necessário, com base na alínea "b" do inciso I do art. 65 da Lei n. 8.666/93 e nos termos do art. 63, §2º da IN SEGES/MP n.5/2017.

6.4. A empresa é a única responsável pela cotação correta dos encargos tributários. Em caso de erro ou cotação incompatível com o regime tributário a que se submete, serão adotadas as orientações a seguir:

6.4.1. cotação de percentual menor que o adequado: o percentual será mantido durante toda a execução contratual;

6.4.2. cotação de percentual maior que o adequado: o excesso será suprimido, unilateralmente, da planilha e haverá glosa, quando do pagamento, e/ou redução, quando da repactuação, para fins de total ressarcimento do débito.

6.5. Se o regime tributário da empresa implicar o recolhimento de tributos em percentuais variáveis, a cotação adequada será a que corresponde à média dos efetivos recolhimentos da empresa nos últimos doze meses, devendo o licitante ou contratada apresentar ao pregoeiro ou à fiscalização, a qualquer tempo, comprovação da adequação dos recolhimentos, para os fins do previsto no subitem anterior.

6.6. Independentemente do percentual de tributo inserido na planilha, no pagamento dos serviços, serão retidos na fonte os percentuais estabelecidos na legislação vigente.

6.7. A apresentação das propostas implica obrigatoriedade do cumprimento das disposições nelas contidas, em conformidade com o que dispõe o Termo de Referência, assumindo o proponente o compromisso de executar os serviços nos seus termos, bem como de fornecer os materiais, equipamentos, ferramentas e utensílios necessários, em quantidades e qualidades adequadas à perfeita execução contratual, promovendo, quando requerido, sua substituição.

6.8. Os preços ofertados, tanto na proposta inicial, quanto na etapa de lances, serão de exclusiva responsabilidade do licitante, não lhe assistindo o direito de pleitear qualquer alteração, sob alegação de erro, omissão ou qualquer outro pretexto.

6.9. O prazo de validade da proposta não será inferior a 60 (sessenta) dias, a contar da data de sua apresentação.

6.10. Os licitantes devem respeitar os preços máximos estabelecidos nas normas de regência de contratações públicas federais, quando participarem de licitações públicas;

6.10.1. O descumprimento das regras supramencionadas pela Administração por parte dos contratados pode ensejar a responsabilização pelo Tribunal de Contas da União e, após o devido processo legal, gerar as seguintes consequências: assinatura de prazo para a adoção das medidas necessárias ao exato cumprimento da lei, nos termos do art. 71, inciso IX, da Constituição; ou condenação dos agentes públicos responsáveis e da empresa contratada ao pagamento dos prejuízos ao erário, caso verificada a ocorrência de superfaturamento por sobrepreço na execução do contrato.

7. DA ABERTURA DA SESSÃO, CLASSIFICAÇÃO DAS PROPOSTAS E FORMULAÇÃO DE LANCES

7.1 A abertura da presente licitação dar-se-á em sessão pública, por meio de sistema eletrônico, na data, horário e local indicados neste Edital.

7.2 O Pregoeiro verificará as propostas apresentadas, desclassificando desde logo aquelas que não estejam em conformidade com os requisitos estabelecidos neste Edital, contenham vícios insanáveis, ilegalidades, ou não apresentem as especificações exigidas no Termo de Referência.

7.2.1 Também será desclassificada a proposta que identifique o licitante.

7.2.2 A desclassificação será sempre fundamentada e registrada no sistema, com acompanhamento em tempo real por todos os participantes.

7.2.3 A não desclassificação da proposta não impede o seu julgamento definitivo em sentido contrário, levado a efeito na fase de aceitação.

7.3 O sistema ordenará automaticamente as propostas classificadas, sendo que somente estas participarão da fase de lances.

7.4 O sistema disponibilizará campo próprio para troca de mensagens entre o Pregoeiro e os licitantes.

7.5 Iniciada a etapa competitiva, os licitantes deverão encaminhar lances exclusivamente por meio de sistema eletrônico, sendo imediatamente informados do seu recebimento e do valor consignado no registro.

7.5.1 O lance deverá ser ofertado pelo valor total do item.

7.6 Os licitantes poderão oferecer lances sucessivos, observando o horário fixado para abertura da sessão e as regras estabelecidas no Edital.

7.7 O licitante somente poderá oferecer lance de valor inferior ou percentual de desconto superior ao último por ele ofertado e registrado pelo sistema.

- 7.8 O intervalo mínimo de diferença de valores ou percentuais entre os lances, que incidirá tanto em relação aos lances intermediários quanto em relação à proposta que cobrir a melhor oferta deverá ser de 1% (um por cento).
- 7.9 Será adotado para o envio de lances no pregão eletrônico o modo de disputa “aberto”, em que os licitantes apresentarão lances públicos e sucessivos, com prorrogações.
- 7.10 A etapa de lances da sessão pública terá duração de dez minutos e, após isso, será prorrogada automaticamente pelo sistema quando houver lance ofertado nos últimos dois minutos do período de duração da sessão pública.
- 7.11 A prorrogação automática da etapa de lances, de que trata o item anterior, será de dois minutos e ocorrerá sucessivamente sempre que houver lances enviados nesse período de prorrogação, inclusive no caso de lances intermediários.
- 7.12 Não havendo novos lances na forma estabelecida nos itens anteriores, a sessão pública encerrar-se-á automaticamente.
- 7.13 Encerrada a fase competitiva sem que haja a prorrogação automática pelo sistema, poderá o pregoeiro, assessorado pela equipe de apoio, justificadamente, admitir o reinício da sessão pública de lances, em prol da consecução do melhor preço.
- 7.14 Não serão aceitos dois ou mais lances de mesmo valor, prevalecendo aquele que for recebido e registrado em primeiro lugar.
- 7.15 Durante o transcurso da sessão pública, os licitantes serão informados, em tempo real, do valor do menor lance registrado, vedada a identificação do licitante.
- 7.16 No caso de desconexão com o Pregoeiro, no decorrer da etapa competitiva do Pregão, o sistema eletrônico poderá permanecer acessível aos licitantes para a recepção dos lances.
- 7.17 Quando a desconexão do sistema eletrônico para o pregoeiro persistir por tempo superior a dez minutos, a sessão pública será suspensa e reiniciada somente após decorridas vinte e quatro horas da comunicação do fato pelo Pregoeiro aos participantes, no sítio eletrônico utilizado para divulgação.
- 7.18 O Critério de julgamento adotado será o menor preço, conforme definido neste Edital e seus anexos.
- 7.19 Caso o licitante não apresente lances, concorrerá com o valor de sua proposta.
- 7.20 Em relação a itens não exclusivos para participação de microempresas e empresas de pequeno porte, uma vez encerrada a etapa de lances, será efetivada a verificação automática, junto à Receita Federal, do porte da entidade empresarial. O sistema identificará em coluna própria as microempresas e empresas de pequeno porte participantes, procedendo à comparação com os valores da primeira colocada, se esta for empresa de maior porte, assim como das demais classificadas, para o fim de aplicar-se o disposto nos arts. 44 e 45 da LC nº 123, de 2006, regulamentada pelo Decreto nº 8.538, de 2015.
- 7.21 Nessas condições, as propostas de microempresas e empresas de pequeno porte que se encontrarem na faixa de até 5% (cinco por cento) acima da melhor proposta ou melhor lance serão consideradas empatadas com a primeira colocada.
- 7.22 A melhor classificada nos termos do item anterior terá o direito de encaminhar uma última oferta para desempate, obrigatoriamente em valor inferior ao da primeira colocada, no prazo de 5 (cinco) minutos controlados pelo sistema, contados após a comunicação automática para tanto.

7.23 Caso a microempresa ou a empresa de pequeno porte melhor classificada desista ou não se manifeste no prazo estabelecido, serão convocadas as demais licitantes microempresa e empresa de pequeno porte que se encontrem naquele intervalo de 5% (cinco por cento), na ordem de classificação, para o exercício do mesmo direito, no prazo estabelecido no subitem anterior.

7.24 No caso de equivalência dos valores apresentados pelas microempresas e empresas de pequeno porte que se encontrem nos intervalos estabelecidos nos subitens anteriores, será realizado sorteio entre elas para que se identifique aquela que primeiro poderá apresentar melhor oferta.

7.25 Só poderá haver empate entre propostas iguais (não seguidas de lances), ou entre lances finais da fase fechada do modo de disputa aberto e fechado.

7.25.1 Havendo eventual empate entre propostas ou lances, o critério de desempate será aquele previsto no art. 3º, § 2º, da Lei nº 8.666, de 1993, assegurando-se a preferência, sucessivamente, aos serviços:

7.25.1.1 prestados por empresas brasileiras;

7.25.1.2 prestados por empresas que invistam em pesquisa e no desenvolvimento de tecnologia no País;

7.25.1.3 prestados por empresas que comprovem cumprimento de reserva de cargos prevista em lei para pessoa com deficiência ou para reabilitado da Previdência Social e que atendam às regras de acessibilidade previstas na legislação.

7.26 Persistindo o empate, a proposta vencedora será sorteada pelo sistema eletrônico dentre as propostas ou lances empatados.

7.27 Encerrada a etapa de envio de lances da sessão pública, o pregoeiro deverá encaminhar, pelo sistema eletrônico, contraproposta ao licitante que tenha apresentado o melhor preço, para que seja obtida melhor proposta, vedada a negociação em condições diferentes das previstas neste Edital.

7.27.1 A negociação será realizada por meio do sistema, podendo ser acompanhada pelos demais licitantes.

7.27.2 O pregoeiro solicitará ao licitante melhor classificado que, no prazo de 02 (duas) horas, envie a proposta adequada ao último lance ofertado após a negociação realizada, acompanhada, se for o caso, dos documentos complementares, quando necessários à confirmação daqueles exigidos neste Edital e já apresentados.

7.27.2.1 É facultado ao pregoeiro prorrogar o prazo estabelecido, a partir de solicitação fundamentada feita no chat pelo licitante, antes de findo o prazo.

7.28 Após a negociação do preço, o Pregoeiro iniciará a fase de aceitação e julgamento da proposta.

8 DA ACEITABILIDADE DA PROPOSTA VENCEDORA.

8.1 Encerrada a etapa de negociação, o pregoeiro examinará a proposta classificada em primeiro lugar quanto à adequação ao objeto e à compatibilidade do preço em relação ao máximo estipulado para contratação neste Edital e em seus anexos, observado o disposto no parágrafo único do art. 7º e no § 9º do art. 26 do Decreto n.º 10.024/2019.

8.2. A proposta a ser encaminhada deverá conter:

- 8.2.1. Prazo de validade da proposta não inferior a 60 (sessenta) dias, a contar da data de abertura do certame.
- 8.2.2. Especificações do objeto de forma clara, observadas as especificações constantes dos projetos elaborados pela Administração;
- 8.2.3. Preços unitários e valor global da proposta, em algarismo, expresso em moeda corrente nacional (real), de acordo com os preços praticados no mercado, considerando o modelo de Planilha Orçamentária anexo ao Edital;
 - 8.2.3.1. Na composição dos preços unitários o licitante deverá apresentar discriminadamente as parcelas relativas à mão de obra, materiais, equipamentos e serviços;
 - 8.2.3.2. Nos preços cotados deverão estar incluídos todos os insumos que os compõem, tais como despesas com impostos, taxas, fretes, seguros e quaisquer outros que incidam na contratação do objeto;
 - 8.2.3.3. Todos os dados informados pelo licitante em sua planilha deverão refletir com fidelidade os custos especificados e a margem de lucro pretendida;
 - 8.2.3.4. Não se admitirá, na proposta de preços, custos identificados mediante o uso da expressão “verba” ou de unidades genéricas.
- 8.2.4. Cronograma físico-financeiro, conforme modelo Anexo ao Edital;
 - 8.2.4.1. O cronograma físico-financeiro proposto pelo licitante deverá observar o cronograma de desembolso máximo por período constante do Termo de referência, bem como indicar os serviços pertencentes ao caminho crítico da obra.
- 8.2.5. Benefícios e Despesas Indiretas - BDI, detalhando todos os seus componentes, inclusive em forma percentual, conforme modelo anexo ao Edital;
 - 8.2.5.1. Os custos relativos a administração local, mobilização e desmobilização e instalação de canteiro e acampamento, bem como quaisquer outros itens que possam ser apropriados como custo direto da obra, não poderão ser incluídos na composição do BDI, devendo ser cotados na planilha orçamentária.
 - 8.2.5.2. As alíquotas de tributos cotadas pelo licitante não podem ser superiores aos limites estabelecidos na legislação tributária;
 - 8.2.5.3. Os tributos considerados de natureza direta e personalística, como o Imposto de Renda de Pessoa Jurídica - IRPJ e a Contribuição Sobre o Lucro Líquido - CSLL, não deverão ser incluídos no BDI;
 - 8.2.5.4. As licitantes sujeitas ao regime de tributação de incidência não-cumulativa de PIS e COFINS devem apresentar demonstrativo de apuração de contribuições sociais comprovando que os percentuais dos referidos tributos adotados na taxa de BDI correspondem à média dos percentuais efetivos recolhidos em virtude do direito de compensação dos créditos previstos no art. 3º das Leis 10.637/2002 e 10.833/2003, de forma a garantir que os preços contratados pela Administração Pública reflitam os benefícios tributários concedidos pela legislação tributária.

- 8.2.5.5. As empresas optantes pelo Simples Nacional deverão apresentar os percentuais de ISS, PIS e COFINS, discriminados na composição do BDI, compatíveis com as alíquotas a que estão obrigadas a recolher, conforme previsão contida na Lei Complementar 123/2006.
 - 8.2.5.6. A composição de encargos sociais das empresas optantes pelo Simples Nacional não poderá incluir os gastos relativos às contribuições que estão dispensadas de recolhimento, conforme dispõe o art. 13, § 3º, da referida Lei Complementar;
 - 8.2.5.7. Quanto aos custos indiretos incidentes sobre as parcelas relativas ao fornecimento de materiais e equipamentos, o licitante deverá apresentar um percentual reduzido de BDI, compatível com a natureza do objeto, conforme modelo anexo ao Edital;
 - 8.2.5.8. será adotado o pagamento proporcional dos valores pertinentes à administração local relativamente ao andamento físico do objeto contratual, nos termos definidos no Termo de Referência e no respectivo cronograma.
- 8.3. Para fins de análise da proposta quanto ao cumprimento das especificações do objeto, poderá ser colhida a manifestação escrita do setor requisitante do serviço ou da área especializada no objeto.
- 8.4. Será desclassificada a proposta ou o lance vencedor, nos termos do item 9.1 do Anexo VII-A da In SEGES/MP n. 5/2017, que:
- 8.4.1. não estiver em conformidade com os requisitos estabelecidos neste edital;
 - 8.4.2. contenha vício insanável ou ilegalidade;
 - 8.4.3. não apresente as especificações técnicas exigidas no Termo de Referência e/ou anexos;
 - 8.4.4. Apresentar, na composição de seus preços:
 - 8.4.4.1. taxa de Encargos Sociais ou taxa de B.D.I. inverossímil;
 - 8.4.4.2. custo de insumos em desacordo com os preços de mercado;
 - 8.4.4.3. quantitativos de mão-de-obra, materiais ou equipamentos insuficientes para compor a unidade dos serviços.
 - 8.4.5. apresentar preço final superior ao preço máximo fixado (Acórdão nº 1455/2018 - TCU - Plenário) ou desconto menor do que o mínimo exigido, tanto em custos unitários como no valor global, ou que apresentar preço manifestamente inexequível;
- 8.5. Em sendo o Regime de Execução o de empreitada por preço unitário, será desclassificada a proposta ou o lance vencedor nos quais se verifique que qualquer um dos seus custos unitários supera o correspondente custo unitário de referência fixado pela Administração, em conformidade com os projetos anexos a este edital.
- 8.6. Quando o licitante não conseguir comprovar que possui ou possuirá recursos suficientes para executar a contento o objeto, será considerada inexequível a proposta de preços ou menor lance que:
- 8.6.1. for insuficiente para a cobertura dos custos da contratação, apresente preços unitários simbólicos, irrisórios ou de valor zero, incompatíveis com os preços dos insumos e salários de mercado, acrescidos dos respectivos encargos, ainda que o ato convocatório da licitação não tenha estabelecido limites mínimos, exceto

- quando se referirem a materiais e instalações de propriedade do próprio licitante, para os quais ele renuncie a parcela ou à totalidade da remuneração.
- 8.6.2. apresentar um ou mais valores da planilha de custo que sejam inferiores àqueles fixados em instrumentos de caráter normativo obrigatório, tais como leis, medidas provisórias e convenções coletivas de trabalho vigentes
- 8.7. O exame da inexequibilidade observará a fórmula prevista no art. 48, §§ 1º e 2º, da Lei nº 8.666, de 1993.
- 8.7.1. Se houver indícios de inexequibilidade da proposta de preço, ou em caso da necessidade de esclarecimentos complementares, poderão ser efetuadas diligências, na forma do § 3º do artigo 43 da Lei nº 8.666, de 1993 e a exemplo das enumeradas no item 9.4 do Anexo VII-A da IN SEGES/MP N. 5, de 2017, para que a empresa comprove a exequibilidade da proposta.
- 8.7.2. Quando o licitante apresentar preço final inferior a 30% (trinta por cento) da média dos preços ofertados para o mesmo item, não sendo possível a sua imediata desclassificação por inexequibilidade, será obrigatória a realização de diligências para o exame da proposta.
- 8.8. Qualquer interessado poderá requerer que se realizem diligências para aferir a exequibilidade e a legalidade das propostas, devendo apresentar as provas ou os indícios que fundamentam a suspeita.
- 8.8.1. Na hipótese de necessidade de suspensão da sessão pública para a realização de diligências, com vistas ao saneamento das propostas, a sessão pública somente poderá ser reiniciada mediante aviso prévio no sistema com, no mínimo, vinte e quatro horas de antecedência, e a ocorrência será registrada em ata
- 8.9. O Pregoeiro poderá convocar o licitante para enviar documento digital complementar, por meio de funcionalidade disponível no sistema, no prazo de 02 (duas) horas, sob pena de não aceitação da proposta.
- 8.9.1. É facultado ao pregoeiro prorrogar o prazo estabelecido, a partir de solicitação fundamentada feita no chat pelo licitante, antes de findo o prazo.
- 8.10. Erros no preenchimento da planilha não constituem motivo para a desclassificação da proposta. A planilha poderá ser ajustada pelo licitante, no prazo indicado pelo Pregoeiro, desde que não haja majoração do preço.
- 8.10.1. O ajuste de que trata este dispositivo se limita a sanar erros ou falhas que não alterem a substância das propostas;
- 8.10.2. Considera-se erro no preenchimento da planilha passível de correção a indicação de recolhimento de impostos e contribuições na forma do Simples Nacional, quando não cabível esse regime.
- 8.11. Se a proposta ou lance vencedor for desclassificado, o Pregoeiro examinará a proposta ou lance subsequente, e, assim sucessivamente, na ordem de classificação.
- 8.12. Havendo necessidade, o Pregoeiro suspenderá a sessão, informando no “chat” a nova data e horário para sua continuidade.
- 8.13. Nos itens não exclusivos para a participação de microempresas e empresas de pequeno porte, sempre que a proposta não for aceita, e antes de o Pregoeiro passar à subsequente, haverá nova verificação, pelo sistema, da eventual ocorrência do empate

ficto, previsto nos artigos 44 e 45 da LC nº 123, de 2006, seguindo-se a disciplina antes estabelecida, se for o caso.

- 8.14. Encerrada a análise quanto à aceitação da proposta, o pregoeiro verificará a habilitação do licitante, observado o disposto neste Edital.

9. DA HABILITAÇÃO

- 9.1. Como condição prévia ao exame da documentação de habilitação do licitante detentor da proposta classificada em primeiro lugar, o Pregoeiro verificará o eventual descumprimento das condições de participação, especialmente quanto à existência de sanção que impeça a participação no certame ou a futura contratação, mediante a consulta aos seguintes cadastros:

a) SICAF;

b) Cadastro Nacional de Empresas Inidôneas e Suspensas - CEIS, mantido pela Controladoria-Geral da União (www.portaldatransparencia.gov.br/ceis);

c) Cadastro Nacional de Condenações Cíveis por Atos de Improbidade Administrativa, mantido pelo Conselho Nacional de Justiça (www.cnj.jus.br/improbidade_adm/consultar_requerido.php).

d) Lista de Inidôneos e o Cadastro Integrado de Condenações por Ilícitos Administrativos - CADICON, mantidos pelo Tribunal de Contas da União - TCU;

9.1.1. Para a consulta de licitantes pessoa jurídica poderá haver a substituição das consultas das alíneas “b”, “c” e “d” acima pela Consulta Consolidada de Pessoa Jurídica do TCU (<https://certidoesapf.apps.tcu.gov.br/>)

9.1.2. A consulta aos cadastros será realizada em nome da empresa licitante e também de seu sócio majoritário, por força do artigo 12 da Lei nº 8.429, de 1992, que prevê, dentre as sanções impostas ao responsável pela prática de ato de improbidade administrativa, a proibição de contratar com o Poder Público, inclusive por intermédio de pessoa jurídica da qual seja sócio majoritário.

9.1.2.1. Caso conste na Consulta de Situação do Fornecedor a existência de Ocorrências Impeditivas Indiretas, o gestor diligenciará para verificar se houve fraude por parte das empresas apontadas no Relatório de Ocorrências Impeditivas Indiretas.

9.1.2.1.1. A tentativa de burla será verificada por meio dos vínculos societários, linhas de fornecimento similares, dentre outros.

9.1.2.1.2. O licitante será convocado para manifestação previamente à sua desclassificação.

9.1.3. Constatada a existência de sanção, o Pregoeiro reputará o licitante inabilitado, por falta de condição de participação.

9.1.4. No caso de inabilitação, haverá nova verificação, pelo sistema, da eventual ocorrência do empate ficto, previsto nos arts. 44 e 45 da Lei Complementar nº 123, de 2006, seguindo-se a disciplina antes estabelecida para aceitação da proposta subsequente.

- 9.2. Caso atendidas as condições de participação, a habilitação do licitantes será verificada por meio do SICAF, nos documentos por ele abrangidos, em relação à

habilitação jurídica, à regularidade fiscal e à qualificação econômica financeira, conforme o disposto na Instrução Normativa SEGES/MP nº 03, de 2018

9.2.1. O interessado, para efeitos de habilitação prevista na Instrução Normativa SEGES/MP nº 03, de 2018 mediante utilização do sistema, deverá atender às condições exigidas no cadastramento no SICAF até o terceiro dia útil anterior à data prevista para recebimento das propostas;

9.2.2. É dever do licitante atualizar previamente as comprovações constantes do SICAF para que estejam vigentes na data da abertura da sessão pública, ou encaminhar, em conjunto com a apresentação da proposta, a respectiva documentação atualizada.

9.2.3. O descumprimento do subitem acima implicará a inabilitação do licitante, exceto se a consulta aos sítios eletrônicos oficiais emissores de certidões feita pelo Pregoeiro lograr êxito em encontrar a(s) certidão(ões) válida(s), conforme art. 43, §3º, do Decreto 10.024, de 2019.

9.3. Havendo a necessidade de envio de documentos de habilitação complementares, necessários à confirmação daqueles exigidos neste Edital e já apresentados, o licitante será convocado a encaminhá-los, em formato digital, via sistema, no prazo de 02 (duas), sob pena de inabilitação.

9.4. Somente haverá a necessidade de comprovação do preenchimento de requisitos mediante apresentação dos documentos originais não-digitais quando houver dúvida em relação à integridade do documento digital.

9.5. Não serão aceitos documentos de habilitação com indicação de CNPJ/CPF diferentes, salvo aqueles legalmente permitidos.

9.6. Se o licitante for a matriz, todos os documentos deverão estar em nome da matriz, e se o licitante for a filial, todos os documentos deverão estar em nome da filial, exceto aqueles documentos que, pela própria natureza, comprovadamente, forem emitidos somente em nome da matriz.

9.6.1. Serão aceitos registros de CNPJ de licitante matriz e filial com diferenças de números de documentos pertinentes ao CND e ao CRF/FGTS, quando for comprovada a centralização do recolhimento dessas contribuições.

9.7. Ressalvado o disposto no item 5.3, os licitantes deverão encaminhar, nos termos deste Edital, a documentação relacionada nos itens a seguir, para fins de habilitação

9.8. Habilitação jurídica:

9.8.1. No caso de sociedade empresária ou empresa individual de responsabilidade limitada - EIRELI: ato constitutivo, estatuto ou contrato social em vigor, devidamente registrado na Junta Comercial da respectiva sede, acompanhado de documento comprobatório de seus administradores;

9.8.2. Inscrição no Registro Público de Empresas Mercantis onde opera, com averbação no Registro onde tem sede a matriz, no caso de ser o participante sucursal, filial ou agência;

9.8.3. No caso de sociedade simples: inscrição do ato constitutivo no Registro Civil das Pessoas Jurídicas do local de sua sede, acompanhada de prova da indicação dos seus administradores;

9.8.4. Decreto de autorização, em se tratando de sociedade empresária estrangeira em funcionamento no País;

9.8.5. Os documentos acima deverão estar acompanhados de todas as alterações ou da consolidação respectiva;

9.9. Regularidade fiscal e trabalhista:

9.9.1. prova de inscrição no Cadastro Nacional de Pessoas Jurídicas;

9.9.2. prova de regularidade fiscal perante a Fazenda Nacional, mediante apresentação de certidão expedida conjuntamente pela Secretaria da Receita Federal do Brasil (RFB) e pela Procuradoria-Geral da Fazenda Nacional (PGFN), referente a todos os créditos tributários federais e à Dívida Ativa da União (DAU) por elas administrados, inclusive aqueles relativos à Seguridade Social, nos termos da Portaria Conjunta nº 1.751, de 02/10/2014, do Secretário da Receita Federal do Brasil e da Procuradora-Geral da Fazenda Nacional;

9.9.3. prova de regularidade com o Fundo de Garantia do Tempo de Serviço (FGTS);

9.9.4. prova de inexistência de débitos inadimplidos perante a justiça do trabalho, mediante a apresentação de certidão negativa ou positiva com efeito de negativa, nos termos do Título VII-A da consolidação das leis do trabalho, aprovada pelo decreto-lei nº 5.452, de 1º de maio de 1943;

9.9.5. prova de inscrição no cadastro de contribuintes municipal, relativo ao domicílio ou sede do licitante, pertinente ao seu ramo de atividade e compatível com o objeto contratual;

9.9.6. prova de regularidade com a Fazenda Municipal do domicílio ou sede do licitante, relativa à atividade em cujo exercício contrata ou concorre;

9.9.7. caso o licitante seja considerado isento de tributos relacionados ao objeto licitatório, deverá comprovar tal condição mediante a apresentação de declaração emitida pela correspondente Fazenda do domicílio ou sede do fornecedor, ou outra equivalente, na forma da lei;

9.10. Qualificação Econômico-Financeira:

9.10.1. Balanço patrimonial e demonstrações contábeis do último exercício social, já exigíveis e apresentados na forma da lei, que comprovem a boa situação financeira da empresa, vedada a sua substituição por balancetes ou balanços provisórios, podendo ser atualizados por índices oficiais quando encerrado há mais de 3 (três) meses da data de apresentação da proposta;

9.10.1.1. no caso de empresa constituída no exercício social vigente, admite-se a apresentação de balanço patrimonial e demonstrações contábeis referentes ao período de existência da sociedade;

9.10.1.2. é admissível o balanço intermediário, se decorrer de lei ou contrato/estatuto social.

9.10.2. comprovação da situação financeira da empresa será constatada mediante obtenção de índices de Liquidez Geral (LG), Solvência Geral (SG) e Liquidez Corrente (LC), superiores a 1 (um), resultantes da aplicação das fórmulas:

$$LG = \frac{\text{Ativo Circulante + Realizável a Longo Prazo}}{\text{Passivo Circulante + Passivo Não Circulante}}$$

$$SG = \frac{\text{Ativo Total}}{\text{Passivo Circulante + Passivo Não Circulante}}$$

$$LC = \frac{\text{Ativo Circulante}}{\text{Passivo Circulante}}$$

9.10.3. As empresas, que apresentarem resultado inferior ou igual a 1(um) em qualquer dos índices de Liquidez Geral (LG), Solvência Geral (SG) e Liquidez Corrente (LC), deverão comprovar patrimônio líquido de 5% (cinco por cento) do valor total estimado da contratação ou do item pertinente.

9.11. Qualificação Técnica:

9.11.1. Registro ou inscrição da empresa licitante no CREA (Conselho Regional de Engenharia e Agronomia) e/ou no CAU (Conselho de Arquitetura e Urbanismo), conforme as áreas de atuação previstas no Termo de Referência, em plena validade;

9.11.2. Declaração formal de que disporá, por ocasião da futura contratação, das instalações, aparelhamento e pessoal técnico considerados essenciais para a execução contratual.

9.11.3. As empresas, cadastradas ou não no SICAF, deverão apresentar atestado de vistoria assinado pelo servidor responsável, ou declaração de desinteresse na visita, conforme modelo e instruções presentes no edital.

9.11.3.1. O atestado de vistoria poderá ser substituído por declaração emitida pelo licitante em que conste, alternativamente, ou que conhece as condições locais para execução do objeto; ou que tem pleno conhecimento das condições e peculiaridades inerentes à natureza do trabalho, assumindo total responsabilidade por este fato e que não utilizará deste para quaisquer questionamentos futuros que ensejem desavenças técnicas ou financeiras com a contratante.

9.11.3.2. **O agendamento da vistoria deverá ser realizado pelo e-mail: prefeitura@cefetmg.br**

9.12. A existência de restrição relativamente à regularidade fiscal e trabalhista não impede que a licitante qualificada como microempresa ou empresa de pequeno porte seja declarada vencedora, uma vez que atenda a todas as demais exigências do edital.

9.12.1. A declaração do vencedor acontecerá no momento imediatamente posterior à fase de habilitação.

- 9.13. Caso a proposta mais vantajosa seja ofertada por microempresa, empresa de pequeno porte ou sociedade cooperativa equiparada, e uma vez constatada a existência de alguma restrição no que tange à regularidade fiscal e trabalhista, a mesma será convocada para, no prazo de 5 (cinco) dias úteis, após a declaração do vencedor, comprovar a regularização. O prazo poderá ser prorrogado por igual período, a critério da administração pública, quando requerida pelo licitante, mediante apresentação de justificativa.
- 9.14. A não-regularização fiscal e trabalhista no prazo previsto no subitem anterior acarretará a inabilitação do licitante, sem prejuízo das sanções previstas neste Edital, sendo facultada a convocação dos licitantes remanescentes, na ordem de classificação. Se, na ordem de classificação, seguir-se outra microempresa, empresa de pequeno porte ou sociedade cooperativa com alguma restrição na documentação fiscal e trabalhista, será concedido o mesmo prazo para regularização.
- 9.15. Havendo necessidade de analisar minuciosamente os documentos exigidos, o Pregoeiro suspenderá a sessão, informando no “chat” a nova data e horário para sua continuidade.
- 9.16. Será inabilitado o licitante que não comprovar sua habilitação, deixar de apresentar quaisquer dos documentos exigidos para a habilitação, ou apresentá-los em desacordo com o estabelecido neste Edital.
- 9.17. Nos itens não exclusivos a microempresas e empresas de pequeno porte, em havendo inabilitação, haverá nova verificação, pelo sistema, da eventual ocorrência do empate ficto, previsto nos artigos 44 e 45 da LC nº 123, de 2006, seguindo-se a disciplina antes estabelecida para aceitação da proposta subsequente.

10. DO ENCAMINHAMENTO DA PROPOSTA VENCEDORA

- 10.1. A proposta final do licitante declarado vencedor deverá ser encaminhada no prazo de 02 (duas) horas, a contar da solicitação do Pregoeiro no sistema eletrônico e deverá:
 - 10.1.1. ser redigida em língua portuguesa, datilografada ou digitada, em uma via, sem emendas, rasuras, entrelinhas ou ressalvas, devendo a última folha ser assinada e as demais rubricadas pelo licitante ou seu representante legal.
 - 10.1.2. **apresentar a planilha de custos e formação de preços, devidamente ajustada ao lance vencedor**, em conformidade com o modelo anexo a este instrumento convocatório.
 - 10.1.3. **apresentar a planilha de composição do BDI (LDI)**, em conformidade com a proposta apresentada;
 - 10.1.4. **apresentar a planilha de cronograma físico-financeiro**, em consonância com o modelo anexo a este instrumento convocatório;
 - 10.1.5. conter a indicação do banco, número da conta e agência do licitante vencedor, para fins de pagamento.
- 10.2. A proposta final deverá ser documentada nos autos e será levada em consideração no decorrer da execução do contrato e aplicação de eventual sanção à Contratada, se for o caso.
 - 10.2.1. Todas as especificações do objeto contidas na proposta vinculam a Contratada.

- 10.3. Os preços deverão ser expressos em moeda corrente nacional, o valor unitário em algarismos e o valor global em algarismos e por extenso (art. 5º da Lei nº 8.666/93).
- 10.3.1. Ocorrendo divergência entre os preços unitários e o preço global, prevalecerão os primeiros; no caso de divergência entre os valores numéricos e os valores expressos por extenso, prevalecerão estes últimos.
- 10.4. A oferta deverá ser firme e precisa, limitada, rigorosamente, ao objeto deste Edital, sem conter alternativas de preço ou de qualquer outra condição que induza o julgamento a mais de um resultado, sob pena de desclassificação.
- 10.5. A proposta deverá obedecer aos termos deste Edital e seus Anexos, não sendo considerada aquela que não corresponda às especificações ali contidas ou que estabeleça vínculo à proposta de outro licitante.
- 10.6. As propostas que contenham a descrição do objeto, o valor e os documentos complementares estarão disponíveis na internet, após a homologação.

11. DOS RECURSOS

11.1. Declarado o vencedor e decorrida a fase de regularização fiscal de microempresa, empresa de pequeno porte ou sociedade cooperativa, se for o caso, será concedido o prazo de no mínimo trinta minutos, para que qualquer licitante manifeste a intenção de recorrer, de forma motivada, isto é, indicando contra qual(is) decisão(ões) pretende recorrer e por quais motivos, em campo próprio do sistema.

11.2. Havendo quem se manifeste, caberá ao Pregoeiro verificar a tempestividade e a existência de motivação da intenção de recorrer, para decidir se admite ou não o recurso, fundamentadamente.

11.2.1. Nesse momento o Pregoeiro não adentrará no mérito recursal, mas apenas verificará as condições de admissibilidade do recurso.

11.2.2. A falta de manifestação motivada do licitante quanto à intenção de recorrer importará a decadência desse direito.

11.2.3. Uma vez admitido o recurso, o recorrente terá, a partir de então, o prazo de três dias para apresentar as razões, pelo sistema eletrônico, ficando os demais licitantes, desde logo, intimados para, querendo, apresentarem contrarrazões também pelo sistema eletrônico, em outros três dias, que começarão a contar do término do prazo do recorrente, sendo-lhes assegurada vista imediata dos elementos indispensáveis à defesa de seus interesses.

11.3. O acolhimento do recurso invalida tão somente os atos insuscetíveis de aproveitamento.

11.4. Os autos do processo permanecerão com vista franqueada aos interessados, no endereço constante neste Edital.

12. DA REABERTURA DA SESSÃO PÚBLICA

12.1. A sessão pública poderá ser reaberta:

12.1.1. Nas hipóteses de provimento de recurso que leve à anulação de atos anteriores à realização da sessão pública precedente ou em que seja anulada a própria sessão pública, situação em que serão repetidos os atos anulados e os que dele dependam.

12.1.2. Quando houver erro na aceitação do preço melhor classificado ou quando o licitante declarado vencedor não assinar o contrato, não retirar o instrumento equivalente ou não comprovar a regularização fiscal, nos termos do art. 43, §1º da LC nº 123/2006. Nessas hipóteses, serão adotados os procedimentos imediatamente posteriores ao encerramento da etapa de lances.

12.2. Todos os licitantes remanescentes deverão ser convocados para acompanhar a sessão reaberta.

12.2.1. A convocação se dará por meio do sistema eletrônico (“chat”), e-mail, de acordo com a fase do procedimento licitatório.

12.2.2. A convocação feita por e-mail dar-se-á de acordo com os dados contidos no SICAF, sendo responsabilidade do licitante manter seus dados cadastrais atualizados.

13. DA ADJUDICAÇÃO E HOMOLOGAÇÃO

13.1. O objeto da licitação será adjudicado ao licitante declarado vencedor, por ato do Pregoeiro, caso não haja interposição de recurso, ou pela autoridade competente, após a regular decisão dos recursos apresentados.

13.2. Após a fase recursal, constatada a regularidade dos atos praticados, a autoridade competente homologará o procedimento licitatório.

14. DA GARANTIA DE EXECUÇÃO

14.1. Não haverá exigência de garantia de execução para a presente contratação.

15. DO TERMO DE CONTRATO

15.1. Após a homologação da licitação, em sendo realizada a contratação, será firmado Termo de Contrato.

15.2. O adjudicatário terá o prazo de 05 (cinco) dias úteis, contados a partir da data de sua convocação, para assinar o Termo de Contrato, sob pena de decair do direito à contratação, sem prejuízo das sanções previstas neste Edital.

15.2.1. Alternativamente à convocação para comparecer perante o órgão ou entidade para a assinatura do Termo de Contrato, a Administração poderá encaminhá-lo para assinatura, mediante correspondência postal com aviso de recebimento (AR) ou meio eletrônico, para que seja assinado e devolvido no prazo de 05 (cinco) dias, a contar da data de seu recebimento.

15.2.2. O prazo previsto no subitem anterior poderá ser prorrogado, por igual período, por solicitação justificada do adjudicatário e aceita pela Administração.

15.3. O prazo de vigência da contratação é aquela prevista no Termo contratual, prorrogável conforme previsão no termo de referência.

15.4. Previamente à contratação a Administração realizará consulta ao SICAF para identificar possível suspensão temporária de participação em licitação, no âmbito do órgão ou entidade, proibição de contratar com o Poder Público, bem como ocorrências impeditivas indiretas, observado o disposto no art. 29, da Instrução Normativa nº 3, de 26 de abril de 2018, e nos termos do art. 6º, III, da Lei nº 10.522, de 19 de julho de 2002, consulta prévia ao CADIN.

15.4.1. Nos casos em que houver necessidade de assinatura do instrumento de contrato, e o fornecedor não estiver inscrito no SICAF, este deverá proceder ao seu cadastramento, sem ônus, antes da contratação.

15.4.2. Na hipótese de irregularidade do registro no SICAF, o contratado deverá regularizar a sua situação perante o cadastro no prazo de até 05 (cinco) dias úteis, sob pena de aplicação das penalidades previstas no edital e anexos.

15.5. Na assinatura do contrato ou da ata de registro de preços, será exigida a comprovação das condições de habilitação consignadas no edital, que deverão ser mantidas pelo licitante durante a vigência do contrato ou da ata de registro de preços.

15.6. Na hipótese de o vencedor da licitação não comprovar as condições de habilitação consignadas no edital ou se recusar a assinar o contrato ou a ata de registro de preços, a Administração, sem prejuízo da aplicação das sanções das demais cominações legais cabíveis a esse licitante, poderá convocar outro licitante, respeitada a ordem de classificação, para, após a comprovação dos requisitos para habilitação, analisada a proposta e eventuais documentos complementares e, feita a negociação, assinar o contrato ou a ata de registro de preços.

17. DO REAJUSTAMENTO EM SENTIDO GERAL

17.1. As regras acerca do reajustamento em sentido geral do valor contratual são as estabelecidas no Termo de Referência, anexo a este Edital.

18. DA ACEITAÇÃO DO OBJETO E DA FISCALIZAÇÃO

18.1. Os critérios de aceitação do objeto e de fiscalização estão previstos no Termo de Referência.

19. DAS OBRIGAÇÕES DA CONTRATANTE E DA CONTRATADA

19.1. As obrigações da Contratante e da Contratada são as estabelecidas no Termo de Referência.

20. DO PAGAMENTO

20.1. As regras acerca do pagamento são as estabelecidas no Termo de Referência, anexo a este Edital.

21. DAS SANÇÕES ADMINISTRATIVAS.

21.1. Comete infração administrativa, nos termos da Lei nº 10.520, de 2002, o licitante/adjudicatário que:

21.1.1. não assinar o termo de contrato ou aceitar/retirar o instrumento equivalente, quando convocado dentro do prazo de validade da proposta;

21.1.2. não assinar a ata de registro de preços, quando cabível;

21.1.3. apresentar documentação falsa;

21.1.4. deixar de entregar os documentos exigidos no certame;

21.1.5. ensejar o retardamento da execução do objeto;

21.1.6. não mantiver a proposta;

- 21.1.7. cometer fraude fiscal;
- 21.1.8. comportar-se de modo inidôneo;
- 21.2. As sanções do item acima também se aplicam aos integrantes do cadastro de reserva, em pregão para registro de preços que, convocados, não honrarem o compromisso assumido injustificadamente.
- 21.3. Considera-se comportamento inidôneo, entre outros, a declaração falsa quanto às condições de participação, quanto ao enquadramento como ME/EPP ou o conluio entre os licitantes, em qualquer momento da licitação, mesmo após o encerramento da fase de lances.
- 21.4. O licitante/adjudicatário que cometer qualquer das infrações discriminadas nos subitens anteriores ficará sujeito, sem prejuízo da responsabilidade civil e criminal, às seguintes sanções:
 - 21.4.1. Advertência por faltas leves, assim entendidas como aquelas que não acarretarem prejuízos significativos ao objeto da contratação;
 - 21.4.2. Multa, conforme detalhamento previsto no Termo de Referência;
 - 21.4.3. Suspensão de licitar e impedimento de contratar com o órgão, entidade ou unidade administrativa pela qual a Administração Pública opera e atua concretamente, pelo prazo de até dois anos;
 - 21.4.4. Impedimento de licitar e de contratar com a União e descredenciamento no SICAF, pelo prazo de até cinco anos;
 - 21.4.5. Declaração de inidoneidade para licitar ou contratar com a Administração Pública, enquanto perdurarem os motivos determinantes da punição ou até que seja promovida a reabilitação perante a própria autoridade que aplicou a penalidade, que será concedida sempre que a Contratada ressarcir a Contratante pelos prejuízos causados;
- 21.5. A penalidade de multa pode ser aplicada cumulativamente com as demais sanções.
- 21.6. Se, durante o processo de aplicação de penalidade, se houver indícios de prática de infração administrativa tipificada pela Lei nº 12.846, de 1º de agosto de 2013, como ato lesivo à administração pública nacional ou estrangeira, cópias do processo administrativo necessárias à apuração da responsabilidade da empresa deverão ser remetidas à autoridade competente, com despacho fundamentado, para ciência e decisão sobre a eventual instauração de investigação preliminar ou Processo Administrativo de Responsabilização – PAR.
- 21.7. A apuração e o julgamento das demais infrações administrativas não consideradas como ato lesivo à Administração Pública nacional ou estrangeira nos termos da Lei nº 12.846, de 1º de agosto de 2013, seguirão seu rito normal na unidade administrativa.
- 21.8. O processamento do PAR não interfere no seguimento regular dos processos administrativos específicos para apuração da ocorrência de danos e prejuízos à Administração Pública Federal resultantes de ato lesivo cometido por pessoa jurídica, com ou sem a participação de agente público.
- 21.9. Caso o valor da multa não seja suficiente para cobrir os prejuízos causados pela conduta do licitante, a União ou Entidade poderá cobrar o valor remanescente judicialmente, conforme artigo 419 do Código Civil.
- 21.10. A aplicação de qualquer das penalidades previstas realizar-se-á em processo administrativo que assegurará o contraditório e a ampla defesa ao licitante/adjudicatário, observando-se o procedimento previsto na Lei nº 8.666, de 1993, e subsidiariamente na Lei nº 9.784, de 1999.

- 21.11. A autoridade competente, na aplicação das sanções, levará em consideração a gravidade da conduta do infrator, o caráter educativo da pena, bem como o dano causado à Administração, observado o princípio da proporcionalidade.
- 21.12. As penalidades serão obrigatoriamente registradas no SICAF.
- 21.13. As sanções por atos praticados no decorrer da contratação estão previstas no Termo de Referência.

22. DA IMPUGNAÇÃO AO EDITAL E DO PEDIDO DE ESCLARECIMENTO

- 22.1. Até 03 (três) dias úteis antes da data designada para a abertura da sessão pública, qualquer pessoa poderá impugnar este Edital.
- 22.2. A impugnação poderá ser realizada por forma eletrônica, pelo e-mail viniciusnardis@cefetmg.br.
- 22.3. Caberá ao Pregoeiro, auxiliado pelos responsáveis pela elaboração deste Edital e seus anexos, decidir sobre a impugnação no prazo de até dois dias úteis contados da data de recebimento da impugnação. .
- 22.4. Acolhida a impugnação, será definida e publicada nova data para a realização do certame.
- 22.5. Os pedidos de esclarecimentos referentes a este processo licitatório deverão ser enviados ao Pregoeiro, até 03 (três) dias úteis anteriores à data designada para abertura da sessão pública, exclusivamente por meio eletrônico via internet, no endereço indicado no Edital.
- 22.6. O pregoeiro responderá aos pedidos de esclarecimentos no prazo de dois dias úteis, contado da data de recebimento do pedido, e poderá requisitar subsídios formais aos responsáveis pela elaboração do edital e dos anexos.
- 22.7. As impugnações e pedidos de esclarecimentos não suspendem os prazos previstos no certame.
 - 22.7.1. A concessão de efeito suspensivo à impugnação é medida excepcional e deverá ser motivada pelo pregoeiro, nos autos do processo de licitação
- 22.8. As respostas aos pedidos de esclarecimentos serão divulgadas pelo sistema e vincularão os participantes e a administração.

23. DAS DISPOSIÇÕES GERAIS

- 23.1. Da sessão pública do Pregão divulgar-se-á Ata no sistema eletrônico.
- 23.2. Não havendo expediente ou ocorrendo qualquer fato superveniente que impeça a realização do certame na data marcada, a sessão será automaticamente transferida para o primeiro dia útil subsequente, no mesmo horário anteriormente estabelecido, desde que não haja comunicação em contrário, pelo Pregoeiro.
- 23.3. Todas as referências de tempo no Edital, no aviso e durante a sessão pública observarão o horário de Brasília – DF.
- 23.4. No julgamento das propostas e da habilitação, o Pregoeiro poderá sanar erros ou falhas que não alterem a substância das propostas, dos documentos e sua validade jurídica, mediante despacho fundamentado, registrado em ata e acessível a todos, atribuindo-lhes validade e eficácia para fins de habilitação e classificação.
- 23.5. A homologação do resultado desta licitação não implicará direito à contratação.
- 23.6. As normas disciplinadoras da licitação serão sempre interpretadas em favor da ampliação da disputa entre os interessados, desde que não comprometam o interesse da Administração, o princípio da isonomia, a finalidade e a segurança da contratação.

- 23.7. Os licitantes assumem todos os custos de preparação e apresentação de suas propostas e a Administração não será, em nenhum caso, responsável por esses custos, independentemente da condução ou do resultado do processo licitatório.
- 23.8. Na contagem dos prazos estabelecidos neste Edital e seus Anexos, excluir-se-á o dia do início e incluir-se-á o do vencimento. Só se iniciam e vencem os prazos em dias de expediente na Administração.
- 23.9. O desatendimento de exigências formais não essenciais não importará o afastamento do licitante, desde que seja possível o aproveitamento do ato, observados os princípios da isonomia e do interesse público.
- 23.10. Em caso de divergência entre disposições deste Edital e de seus anexos ou demais peças que compõem o processo, prevalecerá as deste Edital.
- 23.11. O Edital está disponibilizado, na íntegra, no Portal de Compras do Governo Federal <https://www.gov.br/compras/pt-br/> e na página de Licitações da Coordenação de Logística do Cefet/MG <https://www.slog.cefetmg.br/divisao-de-compras-dicom/licitacoes/>.
- 23.12. Os autos do processo administrativo licitatório permanecem com vista franqueada a todos os interessados por meio do endereço: <https://sig.cefetmg.br/public/jsp/portal.jsf> .
- 23.13. Integram este Edital, para todos os fins e efeitos, os seguintes anexos:
- 23.13.1. ANEXO I - Termo de Referência e Plantas Técnicas;
 - 23.13.1.1. Apêndice do Anexo I – Estudos Preliminares
 - 23.13.2. ANEXO II – Minuta de Termo de Contrato;
 - 23.13.3. ANEXO III – Planilha de Custos e Formação de Preços;
 - 23.13.4. ANEXO IV – Composição do BDI;
 - 23.13.5. ANEXO V – Cronograma Físico-Financeiro
 - 23.13.6. ANEXO VII – Modelo de Atestado de Vistoria;
 - 23.13.6.1. ANEXO VII.a – Declaração de Desinteresse na vistoria;
 - 23.13.7. ANEXO VII – Modelo de Proposta;
 - 23.13.8. ANEXO VIII – Modelo de Ordem de Serviço

Belo Horizonte, 06 de dezembro de 2021.

VINÍCIUS NARDIS SILVA
Pregoeiro

ANEXO VI – DECLARAÇÃO DE VISTORIA TÉCNICA

**PREGÃO ELETRÔNICO 72/2021
PROCESSO 23062.008844/2021-11**

O Centro Federal de Educação Tecnológica de Minas Gerais – CEFET/MG declara, para os fins do Edital do Pregão Eletrônico **72/2021**, que a empresa _____, inscrita no CNPJ nº _____, sediada em _____, por intermédio do seu responsável técnico o(a) Sr.(a). _____, portador(a) da carteira de identidade nº _____ e CPF nº _____, esteve no local destinado a contratação de serviço de engenharia para construção de Pátio de Compostagem, no campus Nova Gameleira do CEFET/MG, conforme condições, quantidades e exigências estabelecidas no edital e seus anexos e tomou conhecimento das condições que os mesmos possam oferecer para sua perfeita execução, bem como conferiu todos os detalhes, medidas e quantitativos apresentados nos Anexos deste edital.

Local , xx de xxxxx de 2021.

(Assinatura)

NOME E CPF + CARIMBO OU MATRÍCULA SIAPE DO SERVIDOR DO CEFET/MG RESPONSÁVEL
POR ACOMPANHAR A VISITA TÉCNICA

Observação 1: A visita é facultativa. No entanto, caso não seja realizada, será obrigatória a apresentação do Anexo VI.a “Declaração de desinteresse em vistoria técnica” com todos os dados devidamente preenchidos.

Observação 2: – A vistoria deverá ser previamente agendada, conforme condições do Termo de Referência.

ANEXO VI.A – DECLARAÇÃO DE DESINTERESSE EM VISTORIA TÉCNICA
(OBS: Documento obrigatório caso não seja realizada a visita)

PREGÃO ELETRÔNICO 72/2021
PROCESSO 23062.008844/2021-11

Eu, XXXXXXXXXXXXXXXXXXXX (Representante Legal devidamente qualificado) da empresa XXXXXXXXXXXXXXXXXXXX, **DECLARO**, para os devidos fins, que:

a) **NÃO** tive interesse em visitar o local onde serão executados os serviços de engenharia para construção de Pátio de Compostagem, no campus Nova Gameleira do CEFET/MG, **por opção própria**, assumindo, assim, **CONCORDÂNCIA** com todas as condições estabelecidas no Edital e seus Anexos, e que ainda, assumo toda e qualquer responsabilidade pela ocorrência de eventuais prejuízos em virtude de omissão na verificação das condições do local de execução do objeto do certame.

b) **ESTOU CIENTE** de que o **PREÇO** proposto pela empresa está de acordo com as exigências do Edital e seus Anexos, e assim, dentro desta proposta. Assumo o compromisso de honrar plenamente todas as exigências do instrumento convocatório nº **72/2021**, sem quaisquer direitos a reclamações futuras, sejam elas técnicas ou financeiras, sob a alegação de quaisquer desconhecimentos quanto às particularidades do objeto.

c) **ESTOU CIENTE** de que os **QUANTITATIVOS** os no orçamento apresentado, utilizados na elaboração da proposta, são de minha inteira responsabilidade, não cabendo qualquer tipo de reclamação posterior por parte da empresa quanto a estes valores.

XXXXXXXXXX, XX de XXXXXXXX de XXXX.

NOME (RESPONSÁVEL TÉCNICO OU REPRESENTANTE LEGAL)
CPF nº: xxxxxx
RG nº: xxxxxxxx
(assinatura e carimbo constando RG ou CPF)

Observação: Esta declaração deverá ser emitida em papel que identifique o licitante.

ANEXO VII – MODELO DE PROPOSTA COMERCIAL

**PREGÃO ELETRÔNICO 72/2021
PROCESSO 23062.008844/2021-11**

Proposta que faz a empresa _____, inscrita no
CNPJ n° _____ e Inscrição Estadual
n° _____, estabelecida a

Bairro _____, Cidade _____,
Estado _____, Correio Eletrônico _____, para a contratação de
empresa especializada para a execução de serviços de engenharia para construção de Pátio de
Compostagem, no campus Nova Gameleira do CEFET/MG, conforme condições, quantidades e
exigências estabelecidas no edital e seus anexos sob a modalidade de Pregão Eletrônico nº **72/2021**
no valor total de R\$ _____ de acordo com o Edital e
seus anexos.

Declaramos que nos preços cotados estão incluídas além de lucro todas as despesas que, direta ou
indiretamente, fazem parte da prestação do fornecimento tais como: gastos da empresa com suporte
técnico e administrativo, impostos, seguro, taxas, ou quaisquer outros que possam incidir sobre
gastos da empresa, sem quaisquer acréscimos em virtude de expectativa inflacionária e deduzidos os
descontos eventualmente concedidos.

Declaramos, ainda, que estamos cientes e de acordo que as notificações, intimações e comunicações
decorrentes da contratação poderão ser formalizadas eletronicamente, a critério do CEFET-MG, para
o endereço de E-mail acima identificado.

Validade da proposta: 60 (sessenta) dias.

Local e data.

NOME/IDENTIFICAÇÃO/ ASSINATURA DO TITULAR DA EMPRESA

TERMO DE REFERÊNCIA
SERVIÇOS COMUNS DE ENGENHARIA

CENTRO FEDERAL DE EDUCAÇÃO TECNOLÓGICA DE MINAS GERAIS

PREGÃO Nº 20/2021

(Processo Administrativo nº 23062.008844/2021-11)

1. OBJETO

- 1.1. Contratação de serviço de engenharia para construção de Pátio de Compostagem, sendo 189,37m² de área construída, com o fornecimento de todos os materiais e insumos necessários. A execução do serviço será realizada no Campus Nova Gameleira do CEFET-MG, localizado na Avenida Amazonas, 7675, Belo Horizonte/MG – CEP 30.510-000, conforme condições, quantidades e exigências estabelecidas neste instrumento e seus anexos.
- 1.2. Todos os serviços deverão ser executados rigorosamente em consonância com as prescrições contidas no presente instrumento e seus anexos, com as normas técnicas da ABNT e de segurança.
- 1.3. O objeto da licitação tem a natureza de serviço comum de engenharia.
- 1.4. Os quantitativos dos itens são os discriminados na planilha de composição de preços e serviços, documento anexo a este edital.
- 1.5. A presente contratação adotará como regime de execução a Empreitada por Preço Unitário.
- 1.6. O prazo de vigência do contrato é aquele previsto no item 7.2 deste termo de referência, podendo ser prorrogado por interesse das partes. O contrato terá a vigência contratual determinada, respeitando-se o prazo de execução dos serviços previstos no cronograma, conclusão e entrega definitiva, podendo ser renovado, mantidas as demais cláusulas do contrato e assegurada a manutenção de seu equilíbrio econômico-financeiro, desde que ocorra algum dos motivos, devidamente autuados em processo e previstos na lei.
- 1.7. Os serviços planejados para este serviço atendem às determinações da IN nº1, de 19/01/2010, da Secretaria de Logística e Tecnologia da Informação, do Ministério do Planejamento, Orçamento e Gestão, quanto às questões de sustentabilidade ambiental.

2. JUSTIFICATIVA E OBJETIVO DA CONTRATAÇÃO

- 2.1. A construção do pátio de compostagem visa melhorar as condições sanitárias e organizar a rotina dos trabalhos do projeto Composta – realizado pelo Departamento de Engenharia Ambiental e Sanitária, devendo ser um local destinado especificamente para esta atividade, com os cuidados ambientais necessários. Em geral, o pátio contará com um sistema de drenagem, local para lavagem dos recipientes, local para guardar ferramentas e insumos, local de armazenamento de serragem, palha e folhas e ter cercas vivas ou barreiras verdes no entorno. A finalidade deste projeto é a produção de fertilizante que será aplicado nos jardins dos campi do CEFET-MG.

3. DESCRIÇÃO DA SOLUÇÃO:

- 3.1. A descrição da solução como um todo, conforme minudenciado nos Estudos Preliminares, abrange a prestação dos serviços comuns de engenharia para construção de pátio de compostagem no campus Nova Gameleira do CEFET-MG em Belo Horizonte.

4. DA CLASSIFICAÇÃO DOS SERVIÇOS E FORMA DE SELEÇÃO DO FORNECEDOR

- 4.1. Trata-se de serviço comum de engenharia, sem dedicação exclusiva de mão de obra, a ser contratado mediante licitação, na modalidade pregão, em sua forma eletrônica.
- 4.2. Os serviços a serem contratados enquadram-se nos pressupostos do Decreto nº 9.507, de 21 de setembro de 2018, não se constituindo em quaisquer das atividades, previstas no art. 3º do aludido decreto, cuja execução indireta é vedada.
- 4.3. A prestação dos serviços não gera vínculo empregatício entre os empregados da Contratada e a Administração, vedando-se qualquer relação entre estes que caracterize pessoalidade e subordinação direta.

5. REQUISITOS DA CONTRATAÇÃO

- 5.1. Conforme Estudos Preliminares, os requisitos da contratação abrangem o seguinte:

- 5.1.1. Ser uma empresa de engenharia com registro regular no CREA e ter executado os seguintes serviços:

- 5.1.1.1. Execução de sistema de drenagem de qualquer tipo;

- 5.1.1.2. Execução de reservatório enterrado;

- 5.1.1.3. Execução de piso intertravado;

- 5.1.1.4. Fornecimento e instalação de alambrado em tela de arame galvanizado;

- 5.1.1.5. Plantio de cerca viva.

- 5.1.2. Trata-se de serviço não continuado.

- 5.1.3. A CONTRATADA deverá proceder todos os serviços em conformidade com a legislação ambiental federal, estadual e municipal com especial atenção às normas técnicas e diretrizes e deliberações normativas da municipalidade nos aspectos referentes aos resíduos sólidos, bem como de acordo com os condicionantes ambientais constantes das licenças do empreendimento. Deve ser providenciado um Plano de Gerenciamento dos Resíduos gerado pela execução dos serviços, obedecendo à norma específica e às determinações do município e demais legislações pertinentes. Uma cópia deverá ser entregue à fiscalização do contrato.

- 5.1.4. Não há necessidade de transferência de tecnologia.

- 5.1.5. Declaração do licitante de que tem pleno conhecimento das condições necessárias para a prestação do serviço.

- 5.1.6. As obrigações da Contratada e Contratante estão previstas neste Termo de Referência.

6. VISTORIA PARA A LICITAÇÃO

- 6.1. Para o correto dimensionamento e elaboração de sua proposta, o licitante poderá realizar vistoria nas instalações do local de execução dos serviços, acompanhado por servidor designado para esse fim, de segunda à sexta-feira, das 8 horas às 16 horas, devendo o agendamento ser efetuado previamente pelo telefone (31) 3319-7070.

- 6.2. O prazo para vistoria iniciar-se-á no dia útil seguinte ao da publicação do Edital, estendendo-se até o dia útil anterior à data prevista para a abertura da sessão pública.

- 6.2.1. O licitante, ou o seu representante legal, deverá estar devidamente identificado, apresentando documento de identidade civil e documento expedido pela empresa comprovando sua habilitação para a realização da vistoria.

- 6.3. A não realização da vistoria, quando facultativa, não poderá embasar posteriores alegações de desconhecimento das instalações, dúvidas ou esquecimentos de quaisquer detalhes dos locais da prestação dos serviços, devendo a licitante vencedora assumir os ônus dos serviços decorrentes.

6.4. A licitante deverá declarar que tomou conhecimento de todas as informações e das condições locais para o cumprimento das obrigações objeto da licitação.

7. EXECUÇÃO DO OBJETO

7.1. A execução dos serviços deverá ser iniciada no primeiro dia útil imediatamente após a data assinatura da Ordem de Serviço, devendo seguir todas as etapas vinculadas ao cronograma.

7.2. O prazo de execução da obra é de 4 meses, sendo a duração do contrato de 8 meses, de forma a absorver eventuais atrasos com chuvas ou adequação ao período letivo, que atrase a emissão da ordem de serviço, bem como permitir os testes após o recebimento provisório.

7.3. Os serviços serão executados em Belo Horizonte, no campus Nova Gameleira do CEFET-MG, Av. Amazonas, 7675.

7.4. Não será permitida subcontratação dos serviços.

7.5. A execução do objeto seguirá a seguinte dinâmica:

7.5.1. DIRETRIZES GERAIS:

7.5.1.1. Adotar soluções técnicas que minimizem os custos de operação, conservação e de manutenção das instalações.

7.5.1.2. Adotar soluções técnicas que considerem as disponibilidades econômicas e financeiras para a implantação.

7.5.1.3. Adotar soluções técnicas que ofereçam segurança aos funcionários e usuários e proteção contra roubos, furtos e vandalismo.

7.5.1.4. A CONTRATADA deverá indicar um coordenador geral do trabalho, que será o responsável junto ao CONTRATANTE pelo gerenciamento de todas as informações referentes a este contrato.

7.5.1.5. A CONTRATADA poderá apresentar soluções alternativas para execução de determinado item e/ou frente de serviços, sem descaracterização do objeto ou quaisquer ônus para a CONTRATANTE, demonstrando que a solução possui eficácia, qualidade, tecnologia, prazos e custos que comprovem a vantajosidade para a Administração Pública, desde que previamente avaliado, autorizado e registrado pela FISCALIZAÇÃO.

7.5.1.6. As soluções técnicas e especificações de materiais deverão priorizar a durabilidade, eficiência de uso, economia, bem como o uso eficiente de energia e dos recursos naturais. Durante a execução dos serviços e obras, a CONTRATADA deverá:

7.5.1.6.1. Executar os serviços em conformidade com desenhos, memoriais, planilhas, especificações e demais elementos de projeto, bem como com as informações e instruções contidas neste termo.

7.5.1.6.2. Comunicar à FISCALIZAÇÃO, com a devida antecedência necessária, qualquer dúvida ou divergência em projetos e/ou especificações que por ventura possam ocorrer quando da execução dos serviços.

7.5.1.6.3. Executar eventuais alterações nas especificações de projetos somente com a aprovação da FISCALIZAÇÃO.

7.5.1.6.4. Responsabilizar-se por quaisquer prejuízos que venham ocorrer pela execução de serviços não aprovados/autorizados.

7.5.1.6.5. Providenciar as ligações provisórias das utilidades necessárias à execução dos serviços e obras, como água, esgoto, energia elétrica e telefone, bem como responder pelas despesas de consumo até o seu recebimento definitivo.

7.5.1.6.6. Manter no local dos serviços e obras: instalações, funcionários e equipamentos em número, qualificação e especificação adequados ao cumprimento do contrato.

7.5.1.6.7. Providenciar para que os materiais, mão-de-obra e demais suprimentos estejam em tempo hábil nos locais de execução, de modo a satisfazer

as necessidades previstas no cronograma e plano de execução dos serviços e obras, objeto do contrato.

7.5.1.6.8. Substituir por sua conta, qualquer material ou aparelho de seu fornecimento que, durante o prazo especificado pela legislação (Código Civil, Código Comercial e Código do Contribuinte, contrato), a contar da data de entrega dos serviços, apresentar defeitos ou problemas decorrentes de fabricação ou de vícios de instalação ou colocação.

7.5.1.6.9. Refazer os trabalhos impugnados pela FISCALIZAÇÃO logo após o recebimento da autorização correspondente, sendo por sua conta exclusiva as despesas decorrentes dessas providências, ficando a etapa correspondente considerada não concluída.

7.5.1.6.10. Comunicar imediatamente à FISCALIZAÇÃO, qualquer ocorrência de fato anormal ou extraordinário que ocorra no local dos trabalhos.

7.5.1.6.11. Submeter à apreciação da FISCALIZAÇÃO, em tempo hábil, protótipos, amostras ou catálogos dos materiais especificados para os serviços, no mínimo 03 (três) opções, sob pena de impugnação dos trabalhos porventura executados.

7.5.1.6.12. Evitar interferências com as propriedades, atividades e tráfego de veículos na vizinhança do local dos serviços e obras, programando adequadamente as atividades executivas.

7.5.1.6.13. Providenciar as ligações definitivas das utilidades previstas no projeto, como água, esgoto, gás, energia elétrica e telefone, que se aplicarem ao caso.

7.5.1.6.14. Providenciar junto aos órgãos Federais, Estaduais e Municipais e concessionárias de serviços públicos a vistoria e regularização dos serviços e obras concluídos, como a Prefeitura Municipal, o Corpo de Bombeiros, as concessionárias de energia elétrica e de telefonia, as concessionárias de gás, água e esgotos, que se aplicarem ao caso.

7.5.1.6.15. Participar de todas as reuniões convocadas pela FISCALIZAÇÃO.

7.5.1.6.16. Retirar até 15 (quinze) dias após o recebimento definitivo dos serviços e obras, todo pessoal, máquinas, equipamentos, materiais e instalações provisórias do local dos trabalhos, deixando todas as áreas do canteiro de serviço limpas e livres de entulhos e detritos de qualquer natureza.

7.5.1.7. A obra e entorno deverá ser devidamente sinalizada conforme normas de segurança de forma a fim de se evitar acidentes.

7.5.1.8. A CONTRATADA deverá manter organizada, limpa e em bom estado de higiene todas as instalações do canteiro de obras e serviço, especialmente as vias de circulação, passagens e escadarias, refeitórios e alojamentos, coletando e removendo regularmente as sobras de materiais, entulhos e detritos em geral.

7.5.1.9. Para efeito de interpretação de divergências entre os documentos do projeto de engenharia, fica estabelecido que a CONTRATADA deverá comunicar formalmente à FISCALIZAÇÃO todas as seguintes ocorrências:

7.5.1.9.1. Divergência entre as especificações de serviços e desenhos do projeto;

7.5.1.9.2. Divergência entre as cotas dos desenhos e suas dimensões medidas em escala;

7.5.1.9.3. Divergência entre as Planilhas de Serviços e Preços e as Especificações dos Serviços;

7.5.1.9.4. Divergência entre os desenhos de escala diferentes;

7.5.1.9.5. Divergência entre os desenhos de datas diferentes;

7.5.1.9.6. Divergência entre as plantas e a situação encontrada "in loco".

- 7.5.1.10. Todos os documentos são complementares entre si. Assim, qualquer menção formulada em um documento e omitida nos outros, será considerada como especificada e válida.
- 7.5.1.11. Todos os materiais e trabalhos que assim o requeiram, deverão ser completamente protegidos contra danos de qualquer origem, durante o período da construção, ficando a CONTRATADA responsável por esta proteção, sendo inclusive obrigada a substituir ou consertar quaisquer materiais ou serviços eventualmente danificados sem quaisquer despesas para a CONTRATANTE.
- 7.5.1.12. Todos os materiais e processos de aplicação especificados neste documento obedecem às recomendações da ABNT – Associação Brasileira de Normas Técnicas e legislações pertinentes.
- 7.5.1.13. Todos os materiais a serem empregados na obra deverão ser de primeira linha de fabricação, isentos de quaisquer defeitos incompatíveis com as especificações originais do fabricante (sejam eles defeitos de fabricação, transporte ou manuseio inadequados), produzidos de modo a atenderem integralmente, no que lhes couber, as especificações do Projeto Básico, da Planilha Orçamentária, do Termo de Referência e normas atinentes da ABNT.
- 7.5.1.14. Todo e qualquer serviço considerado inaceitável pela FISCALIZAÇÃO será refeito à custa da CONTRATADA.
- 7.5.1.15. As especificações de marcas, constantes nesta especificação e/ou na planilha orçamentária, são meramente indicativas, servindo, pois, apenas como referência quanto à qualidade, podendo-se utilizar qualquer marca nacional ou importada que goze de iguais prerrogativas, desde que previamente aprovadas pela CONTRATANTE.
- 7.5.1.16. EQUIPAMENTO/MAQUINÁRIO E FERRAMENTAS deverão seguir a orientação do fabricante e as Normas Técnicas. Uma via da nota fiscal e os documentos que comprovem a origem e características dos materiais devem permanecer à disposição da CONTRATANTE. Caberão à CONTRATADA o fechamento e a vigilância dos mesmos.

7.5.2. NORMAS DE SEGURANÇA DO TRABALHO

- 7.5.2.1. Serão obedecidas todas as recomendações contidas nas seguintes Normas: NR 6, NR10, NR18 e NR35 e na falta dessas, as Normas Internacionais vigentes, bem como demais legislações/portarias pertinentes.
- 7.5.2.2. As medidas de proteção aos empregados e a terceiros, durante a construção, obedecerão ao disposto nas “Normas de Segurança do Trabalho nas Atividades da Construção Civil”, CIPA e SESMT, com apresentação do PCMAT – Programa de Condições de Meio Ambiente de trabalho. Toda a fase de execução do contrato deverá ser acompanhada por técnico de segurança do trabalho devidamente registrado no MTE e com registro no CREA.
- 7.5.2.3. Os operários deverão ser orientados previamente sobre os riscos dos serviços a serem realizados e a exigência da utilização de equipamentos de Proteção Individual (EPI).
- 7.5.2.4. Os serviços considerados pelas normas como trabalho em altura deverão seguir todas as legislações vigentes, atentando principalmente para a segurança dos trabalhadores.

7.5.3. GESTÃO DE RESÍDUOS

- 7.5.3.1. A CONTRATADA deverá proceder todos os serviços em conformidade com a legislação ambiental federal, estadual e municipal com especial atenção às normas técnicas e diretrizes e deliberações normativas da municipalidade nos aspectos referentes aos resíduos sólidos do serviço de engenharia, bem como de acordo com os condicionantes ambientais constantes das licenças do empreendimento. Deve ser providenciado um Plano de Gerenciamento dos Resíduos gerados pela execução dos serviços, obedecendo à norma específica e às determinações do município e demais legislações pertinentes. Uma cópia deverá ser entregue à fiscalização do serviço de engenharia contratado.
- 7.5.3.2. As taxas necessárias e possivelmente geradas, referentes à gestão dos resíduos, em conformidade com as normas vigentes, ficarão a cargo da CONTRATADA.

7.5.4. PROTEÇÃO E COMBATE A INCÊNDIO

- 7.5.4.1. Competirá a CONTRATADA exercer eficiente e ininterrupta vigilância para prevenir riscos de incêndio no local de execução dos serviços. Poderá a CONTRATANTE, sempre que julgar necessário, ordenar providências para modificar hábitos de trabalhadores e depósitos de materiais que ofereçam riscos de incêndio.
- 7.5.4.2. Competirá à CONTRATADA manter ventilado todo e qualquer ambiente quando do manuseio de materiais combustíveis (colas, solventes, impermeabilizantes, etc.). Os trabalhadores nestas atividades deverão ter conhecimento sobre manuseio de extintores de incêndio.

7.5.5. ENCARGOS COMPLEMENTARES

- 7.5.5.1. Os custos referentes a vale-transporte, refeição mínima (café da manhã), cesta básica, equipamentos de proteção individual – EPI, ferramentas manuais, uniforme de trabalho, exames médicos obrigatórios e/ou quaisquer encargos exigidos pela legislação, estão incluídos na composição do custo horário dos trabalhadores e são obrigação da CONTRATADA.

7.5.6. UNIFORMES

- 7.5.6.1. É obrigatório o uso de uniforme que deverá ser fornecido pela CONTRATADA. No uniforme deverá constar obrigatoriamente o nome da empresa, devendo ser fornecido no mínimo dois para cada funcionário.
- 7.5.6.2. Não será admitida pela FISCALIZAÇÃO a não utilização dos uniformes, sendo a empresa inicialmente advertida e podendo posteriormente ser multada.

7.5.7. DIÁRIO DE OBRA

- 7.5.7.1. A CONTRATADA deverá providenciar a impressão do Diário de Obra, conforme modelo fornecido pela CONTRATANTE, inserindo timbre próprio. Todos os assuntos referentes à obra deverão ser tratados através de anotações no diário de obra, devendo o preenchimento do mesmo ser feito em duas vias (contratada e contratante), impreterivelmente, a partir do primeiro dia de obra.
- 7.5.7.2. Compete à CONTRATADA manter o Diário da Obra no escritório, registrando no mesmo as informações conforme modelo. Caberá à CONTRATANTE aprovar ou retificar as anotações efetuadas pela CONTRATADA.

7.5.8. TRANSPORTES VERTICAIS E HORIZONTAIS

- 7.5.8.1. Serão de exclusiva responsabilidade da CONTRATADA os transportes horizontais e verticais de todo o material, ferramentas e equipamentos necessários à execução da obra, bem como a limpeza dos serviços, a retirada de entulho e materiais de demolição que deverão passar por triagem pelos técnicos da CONTRATANTE para definição do destino final.

7.6. ESPECIFICAÇÕES TÉCNICAS

7.6.1. MOBILIZAÇÃO E DESMOBILIZAÇÃO

- 7.6.1.1. A CONTRATADA deverá tomar todas as providências relativas à mobilização de pessoal e equipamento logo após a assinatura do Contrato e o recebimento da correspondente Ordem de Serviço, de modo a poder iniciar e concluir os serviços dentro do prazo contratual.
- 7.6.1.2. A mobilização constituirá na colocação e montagem, no local do serviço, de todo equipamento, materiais e pessoal necessário à execução dos serviços, cabendo também à CONTRATADA a elaboração de um layout de distribuição de equipamentos a ser submetido à apreciação da FISCALIZAÇÃO.
- 7.6.1.3. Os equipamentos deverão estar no local do serviço num tempo hábil, de forma a possibilitar a execução na sua sequência normal.

- 7.6.1.4. A CONTRATADA, devidamente autorizada pela FISCALIZAÇÃO, tomará todas as providências junto aos poderes públicos, a fim de assegurar o perfeito funcionamento das instalações.
- 7.6.1.5. Ao final dos serviços, a CONTRATADA deverá remover todos os equipamentos, as instalações do acampamento, as edificações temporárias, as sobras de material e o material não utilizado, os detritos e outros materiais similares, de propriedade da CONTRATADA, ou utilizados durante os serviços sob a sua orientação. Todas as áreas deverão ser entregues completamente limpas, além de atender às exigências dos órgãos públicos competentes. Os serviços necessários referentes a este item que não estejam explícitos na planilha orçamentária de serviços serão por conta da CONTRATADA.

7.6.2. CANTEIRO DE OBRAS

- 7.6.2.1. O acampamento e canteiro de obras deverão ser construídos de acordo com o projeto e os desenhos preparados pela CONTRATADA e aprovados pela FISCALIZAÇÃO. Para o acampamento, canteiro de obras e demais instalações compreenderão a construção e manutenção dos escritórios, almoxarifado geral e quaisquer outras instalações e serviços que venham a ser necessários para o bom andamento dos trabalhos. Todos estes ambientes deverão ser construídos em conformidade com as normas da ABNT, NR-18 do Ministério do Trabalho e demais normas de segurança, saúde e higiene ocupacional, bem como isolamentos e proteções de segurança para execução de serviços, trabalhadores e demais usuários do campus.
- 7.6.2.2. O projeto de instalação do canteiro de obras deverá ser aprovado pela FISCALIZAÇÃO, antes de iniciados os serviços, a fim de se evitar problemas de compatibilidade de operações e de fluxos de materiais com a área do Campus em uso normal.
- 7.6.2.3. O canteiro de obras poderá localizar-se junto aos locais dos respectivos serviços, dentro do campus ou em local a ser determinado pelo CONTRATANTE e deverá ser fornecido pela CONTRATADA.
- 7.6.2.4. Os barracões serão constituídos em “contêiner” metálico convenientemente adaptado. Eles poderão ser substituídos por barracões em estrutura de madeira, em compensado, ou similar, pintado interna e externamente com tinta PVA cor branco gelo em duas demãos, se solicitado e aprovado pela FISCALIZAÇÃO e sem geração de custo adicional para o CEFET-MG. O dimensionamento dos barracões é de responsabilidade da CONTRATADA, conforme a necessidade da obra, porte da obra e quantidade de funcionários na obra, atendendo às disposições de norma, determinações do Ministério do Trabalho, necessidade da obra e aprovação da FISCALIZAÇÃO. Não haverá acréscimo nos custos unitários ou de aditivos referentes à barracões/container que se façam necessários.
- 7.6.2.5. As adaptações que se fizerem necessárias para o melhor andamento e execução dos serviços deverão ser executadas às expensas da CONTRATADA, bem como aquelas necessárias à Segurança do Trabalho exigidas por lei e à segurança dos materiais a serem estocados.
- 7.6.2.6. Toda a área do canteiro deverá ser sinalizada, através de placas, quanto à movimentação de veículos, indicações de perigo, instalações e prevenção de acidentes. Sempre que se fizer necessário, isolar determinado local com tapume, fitas zebradas, dentre outros, estes correrão por conta da CONTRATADA.
- 7.6.2.7. A placa de identificação da empresa e da obra deverá ser afixada em local visível determinado pela FISCALIZAÇÃO, de acordo com as normas do CREA/MG e modelo apresentado pelo CEFET-MG.
- 7.6.2.8. As atividades do canteiro de obras deverão ser processadas com todo o cuidado para evitar perturbar o trabalho dentro do campus e em áreas próximas e dispor por conta da contratada de sinalizações e outros elementos

que se façam necessários para garantir a segurança dos usuários do campus no seu entorno ou na vizinhança.

- 7.6.2.9. Todos os panos, estopas, trapos oleosos e outros elementos que possam ocasionar fogo deverão ser mantidos em recipiente de metal e removidos da edificação e sob nenhuma hipótese serão deixados acumular. Todas as precauções deverão ser tomadas para evitar combustão espontânea.
- 7.6.2.10. Deverá ser prevista uma equipe de segurança interna para controle e vigia das instalações, almoxarifados, etc., cabendo à CONTRATADA toda a responsabilidade por quaisquer desvios ou danos, furtos, decorrentes de negligência durante a execução dos serviços até a sua entrega definitiva.
- 7.6.2.11. A utilização de equipamentos de segurança, como botas, capacetes, cintos de segurança, óculos, máscaras e demais proteções será obrigatória para os funcionários, conforme as Normas de Segurança do Trabalho, inclusive NR 18.
- 7.6.2.12. O mobiliário e aparelhos necessários ao canteiro de serviços ficarão a cargo da CONTRATADA.
- 7.6.2.13. As atividades do canteiro de serviço deverão ser processadas com todo o cuidado para evitar perturbar o trabalho dentro do campus e em áreas próximas e dispor, por conta da contratada, de sinalizações e outros elementos que se façam necessários para garantir a segurança dos usuários do campus no seu entorno ou na vizinhança.
- 7.6.2.14. Deve-se procurar reduzir a geração de poeira, de vibrações e de ruídos estrondosos.
- 7.6.2.15. As instalações de serviços deverão ser mantidas limpas e organizadas e serão delimitadas pela CONTRATANTE. O entulho será colocado em local indicado pela FISCALIZAÇÃO e retirado constantemente. A retirada de entulhos, bem como o local de sua deposição final, será de exclusiva responsabilidade da CONTRATADA.
- 7.6.2.16. As instalações provisórias serão retiradas ao final dos serviços e o local deverá ser entregue limpo e reurbanizado.

7.6.3. BOTA FORA E DESTINAÇÃO DOS MATERIAIS

- 7.6.3.1. Não será permitido o encaminhamento de produtos de escavações e remoções para a rede urbana. Serão de exclusiva responsabilidade da CONTRATADA os serviços de bota fora. As normas municipais deverão ser rigorosamente seguidas, tanto para a colocação, permanência e retirada de entulho em caçambas, quanto para retirada de entulhos em caminhão.
- 7.6.3.2. As caçambas deverão ocupar posição adequada na via, de forma a não causar interferência no trânsito de pedestres e veículos e deverão ser devidamente licenciadas e/ou autorizadas pela FISCALIZAÇÃO.
- 7.6.3.3. O transporte deverá ser feito para local adequado, para grandes geradores de volume, conforme indicado pela Prefeitura.
- 7.6.3.4. No caso de material em bom estado, a FISCALIZAÇÃO ficará encarregada de definir sua destinação.
- 7.6.3.5. Não é permitida a queima de qualquer material.
- 7.6.3.6. A limpeza deverá ser constante.

7.6.4. ENERGIA ELÉTRICA

- 7.6.4.1. A CONTRATADA deverá tomar todas as providências indispensáveis para fornecer a energia elétrica requerida para os serviços e prover todos os meios para sua distribuição aos locais de uso.

- 7.6.4.2. Ao término do contrato, a CONTRATADA deverá desmontar e remover as linhas de distribuição que abasteçam os canteiros de serviços, com custo por conta da CONTRATADA.

7.6.5. ÁGUA

- 7.6.5.1. A CONTRATADA deverá tomar todas as providências para o fornecimento de água e prover todos os meios para sua distribuição aos locais de uso.
- 7.6.5.2. Ao término do contrato, a CONTRATADA deverá desmontar e remover as linhas de distribuição que abasteçam os canteiros de serviços, com custo por conta da CONTRATADA.

7.6.6. CONCRETO

- 7.6.6.1. A execução das estruturas de concreto armado, no que diz respeito à preparação, transporte, lançamento, adensamento, juntas de concretagem, cura, formas, armaduras, dilatação, desforma e escoramento do concreto, materiais e serviços, deverão estar de acordo com as Normas ABNT-NBR-6118 e demais normas e especificações aplicáveis.
- 7.6.6.2. EXECUÇÃO DAS ESTRUTURAS DE CONCRETO:
- 7.6.6.2.1. Armaduras:
- 7.6.6.2.2. As barras de aço deverão ter tensão de escoamento igual ou superior a 500 MPa (5.000 kgf/m²) e obedecer à norma ABNT NBR-7480. Deverão estar livres de ferrugem escamosa, crosta solta de laminagem, manchas de óleo, ou de qualquer substância estranha que possa prejudicar a aderência ao concreto.
- 7.6.6.2.3. A superfície exposta das barras de espera deverá ser devidamente limpa antes do lançamento do concreto.
- 7.6.6.2.4. As barras de aço deverão ser mantidas firmemente, para que não ocorram deslocamentos durante a concretagem, com atenção especial a fim de evitar qualquer deslocamento da armadura no concreto já lançado.
- 7.6.6.2.5. Todos os cortes e dobramento deverão ser executados segundo a prática normal, utilizando métodos aprovados. Não será permitido o dobramento de barra com calor, exceto quando autorizado pela FISCALIZAÇÃO.
- 7.6.6.2.6. As emendas das barras das armaduras deverão ser feitas de acordo com as especificações constantes da norma ABNT-NBR-6118 (NB-1). As emendas só serão permitidas em locais autorizados pela FISCALIZAÇÃO.
- 7.6.6.2.7. Formas e Escoramento:
- 7.6.6.2.8. As formas e escoramentos deverão obedecer à norma ABNT-NBR-7190 (NB-11).
- 7.6.6.2.9. As formas deverão ser suficientemente resistentes para não se abalar com as pressões decorrentes da colocação e do adensamento de concreto, e deverão ser firmemente mantidas em posição correta.
- 7.6.6.2.10. Antes do início da concretagem, as formas deverão estar estanques, de modo a evitar eventuais fugas de pasta.
- 7.6.6.2.11. As formas deverão estar limpas e livres de quaisquer incrustações de argamassa, pasta de cimento, ou de outra matéria estranha.
- 7.6.6.2.12. As formas deverão ser molhadas até a saturação a fim de se evitar a absorção da água de amassamento do concreto.

7.6.7. CHAPISCO

- 7.6.7.1. Todas as alvenarias serão inicialmente revestidas com uma demão de chapisco, aplicado a colher, com argamassa composta de cimento Portland e areia grossa, no traço volumétrico 1:3, com preparo manual.

7.6.7.2. Serão chapiscadas também todas as superfícies lisas de concreto e outros elementos da estrutura que ficarão em contato com a alvenaria. Para as superfícies de concreto sugere-se o uso de um chapisco colante industrializado aplicado com desempenadeira dentada ou aditivação adesiva do chapisco convencional, que pode ser aplicado também com o uso de rolo apropriado. A limpeza destas superfícies será feita com escova de aço, detergente e água, ou lixadeira elétrica visando a remoção sobretudo da camada de desmoldante.

7.6.8. REBOCO

7.6.8.1. O reboco será executado com argamassa de cimento, cal hidratada e areia média, traço 1:2:6 (cimento portland, cal hidratada e areia média peneirada) e aditivo impermeabilizante após a pega do chapisco de base, espessura mínima de 2cm, nivelada e acabada.

7.6.9. INSTALAÇÕES HIDRÁULICO-SANITÁRIAS

7.6.9.1. As especificações dos materiais e equipamentos específicos para as instalações de água fria e esgotamento sanitário, deverão seguir os projetos específicos.

7.6.9.2. O caminhamento real das tubulações e a posição dos registros, caixas, prumadas, bombas, ralos, grelhas, tubos de queda e de ventilação, deverão seguir os projetos específicos.

7.6.9.3. No preço do metro linear das tubulações deverá ser considerado o custo com as conexões necessárias para a realização das instalações.

7.6.10. LIMPEZA FINAL

7.6.10.1. A CONTRATADA deverá proceder periodicamente a limpeza do local dos serviços removendo os entulhos resultantes, tanto do interior do mesmo, como no canteiro e adjacências provocados com a execução do serviço, para bota fora apropriado, sem causar poeiras e ou transtornos ao funcionamento dos edifícios e salas adjacentes ou do próprio campus. Sendo assim, será estipulado, em acordo com a FISCALIZAÇÃO, um dia da semana para que sempre seja feita limpeza parcial a fim de evitar o acúmulo demasiado.

7.6.10.2. Após a conclusão dos serviços e também durante sua execução, deverão ser reparados, repintados, reconstruídos ou repostos itens, materiais, equipamentos, etc., sem ônus para o CONTRATANTE, danificados por culpa da CONTRATADA, danos estes eventualmente causados aos serviços existentes, vizinhos ou trabalhos adjacentes, ou a itens já executados dos próprios serviços.

7.6.10.3. Após a conclusão dos serviços e também durante sua execução, deverão ser reparados, repintados, reconstruídos ou repostos itens, materiais, equipamentos, etc., sem ônus para o CONTRATANTE, danificados por culpa da CONTRATADA, danos estes eventualmente causados aos serviços existentes, vizinhos ou trabalhos adjacentes, ou a itens já executados dos próprios serviços.

7.6.10.4. O serviço será entregue em perfeito estado de limpeza e conservação.

7.6.10.5. Deverão apresentar funcionamento perfeito todas as instalações, equipamentos e aparelhos, definitivamente ligados às redes de serviços do CEFET-MG (água, esgoto, luz e força).

7.6.10.6. Os metais deverão ser limpos somente com removedor. Não aplicar ácido muriático nem raspar com esponja de aço.

7.6.10.7. A limpeza dos vidros far-se-á com esponja de aço, removedor e água.

7.6.10.8. Os serviços finalizados que não estiverem devidamente limpos, não serão recebidos e conseqüentemente não medidos enquanto não forem finalizados.

7.6.10.9. Critério de medição da limpeza: será pago por m² de área de serviço executado (em planta), após a entrega final dos serviços.

7.6.10.10. Procedimento usuais de limpeza:

- 7.6.10.10.1. Piso cerâmico, porcelanato, granito, mármore e cimentado: a limpeza deverá ser feita com água e sabão ou com o emprego de outros materiais de remoção, quando recomendadas pelos fabricantes dos materiais de revestimento ou pavimentação.
- 7.6.10.10.2. Outros revestimentos cerâmicos: a limpeza deverá ser feita com água e sabão ou com o emprego de outros materiais de remoção, quando recomendadas pelos fabricantes dos materiais de revestimento ou pavimentação.
- 7.6.10.10.3. Esquadrias, assessórios metálicos e ferragens: deverão ser completamente limpos e livres de marcas e resíduos de construção, sendo devidamente lubrificadas as suas partes móveis de mecânicas, devendo apresentar os movimentos completamente livres.

8. GESTÃO DO CONTRATO E CRITÉRIOS DE MEDIÇÃO:

8.1. CRITÉRIO GERAL DE MEDIÇÃO

- 8.1.1. A CONTRATANTE nomeará uma Comissão de Fiscalização para acompanhar a execução do serviço de engenharia (obra). A presença da fiscalização não exime a CONTRATADA de sua responsabilidade sobre a totalidade do serviço de engenharia contratado. À CONTRATANTE cabe decidir os casos omissos, esclarecer dúvidas de projeto, especificações e outros documentos.
- 8.1.2. A medição será feita de acordo com o item do serviço executado, pelo preço unitário e unidade constante na planilha de quantidades e preços, da proposta comercial da CONTRATADA e após o aceite da FISCALIZAÇÃO.
- 8.1.3. Serão consideradas as medidas obtidas em projeto e efetivamente executadas e concluídas, desde que atendidas a todas as exigências especificadas nos projetos, edital e anexos, contrato, cronograma, normas técnicas, determinações da fiscalização, legislação pertinente e que estejam aprovadas pela FISCALIZAÇÃO.
- 8.1.4. O serviço será pago pela unidade indicada na planilha orçamentária, considerando-se o quantitativo efetivamente executado em concordância com o projeto e determinações da FISCALIZAÇÃO (observando-se dimensões efetivamente desenvolvidas), descontados todos os vãos e interferências. Na proposta comercial, os preços unitários dos serviços já contemplam perdas, transpasses, recobrimento, superposições de peças, emenda, etc., decorrentes de qualquer processo de execução dos serviços, logo já foram considerados e isto não poderá ser considerado novamente no quantitativo da medição ou pleito para acréscimos.
- 8.1.5. A CONTRATADA deverá apresentar boletins de medição junto à planilha, com memória de cálculo (com detalhamento de área, volume, etc.), com a citação dos locais dos serviços executados e quantitativos com respectivas unidades de medida, devidamente assinada e com demonstração de registro fotográfico dos serviços realizados.
- 8.1.6. Caso ocorra execução com quantidade menor que o obtido no projeto, na planilha orçamentária ou no caso de não haver projeto específico de detalhamento, a medição será pela quantidade executada/instalada/fornecida final, medido no local, conforme determinado pela FISCALIZAÇÃO.
- 8.1.7. Caso ocorra execução com quantidade maior que o obtido no projeto e planilha orçamentária, sem notificação prévia, aprovação e autorização da FISCALIZAÇÃO, todos os custos relacionados deverão ser assumidos integralmente pela CONTRATADA.
- 8.1.8. O custo unitário remunera o fornecimento e instalação do elemento especificado, inclusive os elementos de fixação que se fizerem necessários.

- 8.1.9. No caso de serviço de demolição será pago o total executado, considerando-se a medida efetiva dos elementos demolidos, apropriado com base nas dimensões das peças íntegras, descontados todos os vãos e interferências, quaisquer que sejam suas dimensões.
- 8.1.10. A medição dos serviços referentes à equipe local/administração local (como engenheiro, limpeza permanente, etc.), quando especificado em planilha, será proporcional ao cumprimento do cronograma previsto para o mês da medição.
- 8.1.11. No caso de atraso do cronograma da obra, a medição dos serviços de administração será proporcionalmente inferior ao previsto.
- 8.1.12. A medição mensal deve ser entregue pela CONTRATADA até o dia 15 de cada mês, ou dia útil subsequente, para que seja viabilizada a conferência e aprovação pela FISCALIZAÇÃO.
- 8.1.13. Caso as medições sejam entregues após as datas definidas no item acima, o pagamento poderá ser lançado somente no mês subsequente.
- 8.1.14. A planilha de medição entregue pela CONTRATADA deve ser discriminada com a medição atual e o acumulado da obra em conjunto com relatório fotográfico, além da memória de cálculo.
- 8.1.15. Somente os itens efetivamente medidos e aprovados pela FISCALIZAÇÃO serão pagos.
- 8.1.16. A FISCALIZAÇÃO não autorizará o pagamento de itens que apresentem baixa qualidade construtiva, descaracterizados dos projetos e/ou executados em inconformidade.
- 8.1.17. No caso de itens nos quais seja necessária a completa execução para avaliação de sua qualidade ou utilização, as medições somente poderão ser realizadas após sua conclusão efetiva.
- 8.1.18. A partir da assinatura do Contrato, os itens e valores registrados na Planilha Orçamentária são de responsabilidade exclusiva da CONTRATADA.
- 8.1.19. Em aditivos de acréscimos, os itens serão cotados de acordo com os valores de referência do SINAPI, com a incidência do percentual de desconto ofertado pela CONTRATADA.
- 8.1.20. É vedada qualquer repactuação ou revisão do valor global e dos valores unitários contratados sob a alegação de reequilíbrio econômico-financeiro e/ou inadequação dos preços de planilha frente aos valores correntes de mercado, conforme Acórdão TCU 1466/2013-Plenário.

9. MATERIAIS A SEREM DISPONIBILIZADOS

- 9.1. Para a perfeita execução dos serviços, a Contratada deverá disponibilizar os materiais, equipamentos, ferramentas e utensílios necessários, nas quantidades estimadas e qualidades estabelecidas, promovendo sua substituição quando necessário, incluindo EPI's e uniformes.

10. OBRIGAÇÕES DA CONTRATANTE

- 10.1. Exigir o cumprimento de todas as obrigações assumidas pela Contratada, de acordo com as cláusulas contratuais e os termos de sua proposta.
- 10.2. Exercer o acompanhamento e a fiscalização dos serviços, por servidor ou comissão especialmente designada, anotando em registro próprio as falhas detectadas, indicando dia, mês e ano, bem como o nome dos empregados eventualmente envolvidos, encaminhando os apontamentos à autoridade competente para as providências cabíveis.
- 10.3. Notificar a Contratada por escrito da ocorrência de eventuais imperfeições, falhas ou irregularidades constatadas no curso da execução dos serviços, fixando prazo para a sua correção, certificando-se de que as soluções por ela propostas sejam as mais adequadas.

- 10.4. Pagar à Contratada o valor resultante da prestação do serviço, conforme cronograma físico-financeiro, desde que as condições previstas neste termo e edital sejam cumpridas.
- 10.5. Efetuar as retenções tributárias devidas sobre o valor da fatura de serviços da Contratada, em conformidade com o Anexo XI, Item 6 da IN SEGES/MP nº 5/2017.
- 10.6. Não praticar atos de ingerência na administração da Contratada, tais como:
 - 10.6.1. exercer o poder de mando sobre os empregados da Contratada, devendo reportar-se somente aos prepostos ou responsáveis por ela indicados, exceto quando o objeto da contratação prever o atendimento direto, tais como nos serviços de recepção e apoio ao usuário;
 - 10.6.2. direcionar a contratação de pessoas para trabalhar nas empresas Contratadas;
 - 10.6.3. promover ou aceitar o desvio de funções dos trabalhadores da Contratada, mediante a utilização destes em atividades distintas daquelas previstas no objeto da contratação e em relação à função específica para a qual o trabalhador foi contratado; e
 - 10.6.4. considerar os trabalhadores da Contratada como colaboradores eventuais do próprio órgão ou entidade responsável pela contratação, especialmente para efeito de concessão de diárias e passagens.
- 10.7. Fornecer por escrito as informações necessárias para o desenvolvimento dos serviços objeto do contrato.
- 10.8. Realizar avaliações periódicas da qualidade dos serviços, após seu recebimento.
- 10.9. Cientificar o órgão de representação judicial da Advocacia-Geral da União para adoção das medidas cabíveis quando do descumprimento das obrigações pela Contratada.
- 10.10. Arquivar, entre outros documentos, projetos, "as built", especificações técnicas, orçamentos, termos de recebimento, contratos e aditamentos, relatórios de inspeções técnicas após o recebimento do serviço e notificações expedidas.
- 10.11. Exigir da Contratada que providencie a seguinte documentação como condição indispensável para o recebimento definitivo de objeto, quando for o caso:
 - 10.11.1. "as built", elaborado pelo responsável por sua execução;
 - 10.11.2. a reparação dos vícios verificados dentro do prazo de garantia do serviço, tendo em vista o direito assegurado à Contratante no art. 69 da Lei nº 8.666/93 e no art. 12 da Lei nº 8.078/90 (Código de Defesa do Consumidor).
- 10.12. Fiscalizar o cumprimento dos requisitos legais quando a contratada houver se beneficiado da preferência estabelecida pelo art. 3º, § 5º, da Lei nº 8.666, de 1993.

11. OBRIGAÇÕES DA CONTRATADA

- 11.1. Executar os serviços conforme especificações deste Termo de Referência e de sua proposta, com a alocação dos empregados necessários ao perfeito cumprimento das cláusulas contratuais, além de fornecer e utilizar os materiais e equipamentos, ferramentas e utensílios necessários, na qualidade e quantidade mínimas especificadas neste Termo de Referência e em sua proposta.
- 11.2. Reparar, corrigir, remover ou substituir, às suas expensas, no total ou em parte, no prazo fixado pelo fiscal do contrato, os serviços efetuados em que se verificarem vícios, defeitos ou incorreções resultantes da execução ou dos materiais empregados.
- 11.3. Responsabilizar-se pelos vícios e danos decorrentes da execução do objeto, de acordo com os artigos 14 e 17 a 27, do Código de Defesa do Consumidor (Lei nº 8.078, de 1990), ficando a Contratante autorizada a descontar da garantia prestada, caso exigida no edital, ou dos pagamentos devidos à Contratada, o valor correspondente aos danos sofridos.
- 11.4. Utilizar empregados habilitados e com conhecimentos básicos dos serviços a serem executados, em conformidade com as normas e determinações em vigor.

- 11.5. Vedar a utilização, na execução dos serviços, de empregado que seja familiar de agente público ocupante de cargo em comissão ou função de confiança no órgão Contratante, nos termos do artigo 7º do Decreto nº 7.203, de 2010.
- 11.6. Quando não for possível a verificação da regularidade no Sistema de Cadastro de Fornecedores – SICAF, a empresa contratada deverá entregar ao setor responsável pela fiscalização do contrato, até o dia trinta do mês seguinte ao da prestação dos serviços, os seguintes documentos: 1) prova de regularidade relativa à Seguridade Social; 2) certidão conjunta relativa aos tributos federais e à Dívida Ativa da União; 3) certidões que comprovem a regularidade perante as Fazendas Estadual, Distrital e Municipal do domicílio ou sede do contratado; 4) Certidão de Regularidade do FGTS – CRF; e 5) Certidão Negativa de Débitos Trabalhistas – CNDT, conforme alínea "c" do item 10.2 do Anexo VIII-B da IN SEGES/MP n. 5/2017.
- 11.7. Responsabilizar-se pelo cumprimento das obrigações previstas em Acordo, Convenção, Dissídio Coletivo de Trabalho ou equivalentes das categorias abrangidas pelo contrato, por todas as obrigações trabalhistas, sociais, previdenciárias, tributárias e as demais previstas em legislação específica, cuja inadimplência não transfere a responsabilidade à Contratante.
- 11.8. Comunicar ao Fiscal do contrato, no prazo de 24 (vinte e quatro) horas, qualquer ocorrência anormal ou acidente que se verifique no local dos serviços.
- 11.9. Assegurar aos seus trabalhadores ambiente de trabalho, inclusive equipamentos e instalações, em condições adequadas ao cumprimento das normas de saúde, segurança e bem-estar no trabalho.
- 11.10. Prestar todo esclarecimento ou informação solicitada pela Contratante ou por seus prepostos, garantindo-lhes o acesso, a qualquer tempo, ao local dos trabalhos, bem como aos documentos relativos à execução do empreendimento.
- 11.11. Paralisar, por determinação da Contratante, qualquer atividade que não esteja sendo executada de acordo com a boa técnica ou que ponha em risco a segurança de pessoas ou bens de terceiros.
- 11.12. Promover a guarda, manutenção e vigilância de materiais, ferramentas, e tudo o que for necessário à execução dos serviços, durante a vigência do contrato.
- 11.13. Promover a organização técnica e administrativa dos serviços, de modo a conduzi-los eficaz e eficientemente, de acordo com os documentos e especificações que integram este Termo de Referência, no prazo determinado.
- 11.14. Conduzir os trabalhos com estrita observância às normas da legislação pertinente, cumprindo as determinações dos Poderes Públicos, mantendo sempre limpo o local dos serviços e nas melhores condições de segurança, higiene e disciplina.
- 11.15. Submeter previamente, por escrito, à Contratante, para análise e aprovação, quaisquer mudanças nos métodos executivos que fujam às especificações do memorial descritivo.
- 11.16. Não permitir a utilização de qualquer trabalho do menor de dezesseis anos, exceto na condição de aprendiz para os maiores de quatorze anos; nem permitir a utilização do trabalho do menor de dezoito anos em trabalho noturno, perigoso ou insalubre.
- 11.17. Manter durante toda a vigência do contrato, em compatibilidade com as obrigações assumidas, todas as condições de habilitação e qualificação exigidas na licitação.
- 11.18. Cumprir, durante todo o período de execução do contrato, a reserva de cargos prevista em lei para pessoa com deficiência ou para reabilitado da Previdência Social, bem como as regras de acessibilidade previstas na legislação, quando a contratada houver se beneficiado da preferência estabelecida pela Lei nº 13.146, de 2015.
- 11.19. Guardar sigilo sobre todas as informações obtidas em decorrência do cumprimento do contrato.
- 11.20. Arcar com o ônus decorrente de eventual equívoco no dimensionamento dos quantitativos de sua proposta, inclusive quanto aos custos variáveis decorrentes de fatores futuros e incertos, tais como os valores providos com o quantitativo de vale transporte, devendo complementá-los, caso o previsto inicialmente em sua proposta não seja satisfatório para o atendimento do objeto da licitação, exceto quando ocorrer algum dos eventos arrolados nos incisos do § 1º do art. 57 da Lei nº 8.666, de 1993.

- 11.21. Cumprir, além dos postulados legais vigentes de âmbito federal, estadual ou municipal, as normas de segurança da Contratante.
- 11.22. Prestar os serviços dentro dos parâmetros e rotinas estabelecidos, fornecendo todos os materiais, equipamentos e utensílios em quantidade, qualidade e tecnologia adequadas, com a observância às recomendações aceitas pela boa técnica, normas e legislação.
- 11.23. Assegurar à CONTRATANTE, em conformidade com o previsto no subitem 6.1, “a” e “b”, do Anexo VII – F da Instrução Normativa SEGES/MP nº 5, de 25/05/2017:
- 11.23.1. O direito de propriedade intelectual dos produtos desenvolvidos, inclusive sobre as eventuais adequações e atualizações que vierem a ser realizadas, logo após o recebimento de cada parcela, de forma permanente, permitindo à Contratante distribuir, alterar e utilizar os mesmos sem limitações;
 - 11.23.2. Os direitos autorais da solução, do projeto, de suas especificações técnicas, da documentação produzida e congêneres, e de todos os demais produtos gerados na execução do contrato, inclusive aqueles produzidos por terceiros subcontratados, ficando proibida a sua utilização sem que exista autorização expressa da Contratante, sob pena de multa, sem prejuízo das sanções civis e penais cabíveis.
- 11.24. Manter os empregados nos horários predeterminados pela Contratante.
- 11.25. Apresentar os empregados devidamente identificados por meio de crachá.
- 11.26. Apresentar à Contratante, quando for o caso, a relação nominal dos empregados que adentrarão no órgão para a execução do serviço.
- 11.27. Observar os preceitos da legislação sobre a jornada de trabalho, conforme a categoria profissional.
- 11.28. Apresentar, quando solicitado pela Administração, atestado de antecedentes criminais e distribuição cível de toda a mão de obra oferecida para atuar nas instalações do órgão.
- 11.29. Atender às solicitações da Contratante quanto à substituição dos empregados alocados, no prazo fixado pela fiscalização do contrato, nos casos em que ficar constatado descumprimento das obrigações relativas à execução do serviço, conforme descrito neste Termo de Referência.
- 11.30. Instruir seus empregados quanto à necessidade de acatar as Normas Internas da Contratante.
- 11.31. Instruir seus empregados a respeito das atividades a serem desempenhadas, alertando-os a não executarem atividades não abrangidas pelo contrato, devendo a Contratada relatar à Contratante toda e qualquer ocorrência neste sentido, a fim de evitar desvio de função.
- 11.32. Manter preposto aceito pela Contratante nos horários e locais de prestação de serviço para representá-la na execução do contrato com capacidade para tomar decisões compatíveis com os compromissos assumidos.
- 11.33. Instruir os seus empregados, quanto à prevenção de incêndios nas áreas da Contratante.
- 11.34. Adotar as providências e precauções necessárias, inclusive consulta nos respectivos órgãos, se necessário for, a fim de que não venham a ser danificadas as redes hidrossanitárias, elétricas e de comunicação.
- 11.35. Providenciar junto ao CREA e/ou ao CAU-BR as Anotações e Registros de Responsabilidade Técnica referentes ao objeto do contrato e especialidades pertinentes, nos termos das normas pertinentes (Leis ns. 6.496/77 e 12.378/2010).
- 11.36. Obter junto aos órgãos competentes, conforme o caso, as licenças necessárias e demais documentos e autorizações exigíveis, na forma da legislação aplicável.
- 11.37. Elaborar o Diário de obra, incluindo diariamente, pelo Engenheiro preposto responsável, as informações sobre o andamento do empreendimento, tais como, número de funcionários, de equipamentos, condições de trabalho, condições meteorológicas, serviços executados, registro de ocorrências e outros fatos relacionados, bem como os comunicados à Fiscalização e situação das atividades em relação ao cronograma previsto.
- 11.38. Refazer, às suas expensas, os trabalhos executados em desacordo com o estabelecido no instrumento contratual, neste Termo de Referência e seus anexos, bem como substituir aqueles

realizados com materiais defeituosos ou com vício de construção, pelo prazo de 05 (cinco) anos, contado da data de emissão do Termo de Recebimento Definitivo.

- 11.39. Utilizar somente matéria-prima florestal procedente, nos termos do artigo 11 do Decreto nº 5.975, de 2006, de: (a) manejo florestal, realizado por meio de Plano de Manejo Florestal Sustentável - PMFS devidamente aprovado pelo órgão competente do Sistema Nacional do Meio Ambiente - SISNAMA; (b) supressão da vegetação natural, devidamente autorizada pelo órgão competente do Sistema Nacional do Meio Ambiente - SISNAMA; (c) florestas plantadas; e (d) outras fontes de biomassa florestal, definidas em normas específicas do órgão ambiental competente.
- 11.40. Comprovar a procedência legal dos produtos ou subprodutos florestais utilizados em cada etapa da execução contratual, nos termos do artigo 4º, inciso IX, da Instrução Normativa SLTI/MP nº 1, de 19/01/2010, por ocasião da respectiva medição, mediante a apresentação dos seguintes documentos, conforme o caso:
 - 11.40.1. Cópias autenticadas das notas fiscais de aquisição dos produtos ou subprodutos florestais;
 - 11.40.2. Cópia dos Comprovantes de Registro do fornecedor e do transportador dos produtos ou subprodutos florestais junto ao Cadastro Técnico Federal de Atividades Potencialmente Poluidoras ou Utilizadoras de Recursos Ambientais - CTF, mantido pelo IBAMA, quando tal inscrição for obrigatória, acompanhados dos respectivos Certificados de Regularidade válidos, conforme artigo 17, inciso II, da Lei nº 6.938, de 1981, e Instrução Normativa IBAMA nº 05, de 15/03/2014, e legislação correlata;
 - 11.40.3. Documento de Origem Florestal – DOF, instituído pela Portaria nº 253, de 18/08/2006, do Ministério do Meio Ambiente, e Instrução Normativa IBAMA nº 21, de 24/12/2014, quando se tratar de produtos ou subprodutos florestais de origem nativa cujo transporte e armazenamento exijam a emissão de tal licença obrigatória.
 - 11.40.3.1. Caso os produtos ou subprodutos florestais utilizados na execução contratual tenham origem em Estado que possua documento de controle próprio, a CONTRATADA deverá apresentá-lo, em complementação ao DOF, a fim de demonstrar a regularidade do transporte e armazenamento nos limites do território estadual.
- 11.41. Observar as diretrizes, critérios e procedimentos para a gestão dos resíduos da construção civil estabelecidos na Resolução nº 307, de 05/07/2002, com as alterações posteriores, do Conselho Nacional de Meio Ambiente - CONAMA, conforme artigo 4º, §§ 2º e 3º, da Instrução Normativa SLTI/MP nº 1, de 19/01/2010, nos seguintes termos:
 - 11.41.1. O gerenciamento dos resíduos originários da contratação deverá obedecer às diretrizes técnicas e procedimentos do Programa Municipal de Gerenciamento de Resíduos da Construção Civil, ou do Projeto de Gerenciamento de Resíduos da Construção Civil apresentado ao órgão competente, conforme o caso.
 - 11.41.2. Nos termos dos artigos 3º e 10º da Resolução CONAMA nº 307, de 05/07/2002, a CONTRATADA deverá providenciar a destinação ambientalmente adequada dos resíduos da construção civil originários da contratação, obedecendo, no que couber, aos seguintes procedimentos:
 - 11.41.2.1. resíduos Classe A (reutilizáveis ou recicláveis como agregados): deverão ser reutilizados ou reciclados na forma de agregados, ou encaminhados a aterros de resíduos classe A de reservação de material para usos futuros;
 - 11.41.2.2. resíduos Classe B (recicláveis para outras destinações): deverão ser reutilizados, reciclados ou encaminhados a áreas de armazenamento temporário, sendo dispostos de modo a permitir a sua utilização ou reciclagem futura;
 - 11.41.2.3. resíduos Classe C (para os quais não foram desenvolvidas tecnologias ou aplicações economicamente viáveis que permitam a sua reciclagem/recuperação): deverão ser armazenados, transportados e destinados em conformidade com as normas técnicas específicas;

- 11.41.2.4. resíduos Classe D (perigosos, contaminados ou prejudiciais à saúde): deverão ser armazenados, transportados, reutilizados e destinados em conformidade com as normas técnicas específicas.
- 11.41.3. Em nenhuma hipótese a Contratada poderá dispor os resíduos originários da contratação em aterros de resíduos sólidos urbanos, áreas de “bota fora”, encostas, corpos d’água, lotes vagos e áreas protegidas por Lei, bem como em áreas não licenciadas.
- 11.41.4. Para fins de fiscalização do fiel cumprimento do Programa Municipal de Gerenciamento de Resíduos da Construção Civil, ou do Projeto de Gerenciamento de Resíduos da Construção Civil, conforme o caso, a contratada comprovará, sob pena de multa, que todos os resíduos removidos estão acompanhados de Controle de Transporte de Resíduos, em conformidade com as normas da Agência Brasileira de Normas Técnicas - ABNT, ABNT NBR ns. 15.112, 15.113, 15.114, 15.115 e 15.116, de 2004.
- 11.42. Observar as seguintes diretrizes de caráter ambiental:
- 11.42.1. Qualquer instalação, equipamento ou processo, situado em local fixo, que libere ou emita matéria para a atmosfera, por emissão pontual ou fugitiva, utilizado na execução contratual, deverá respeitar os limites máximos de emissão de poluentes admitidos na Resolução CONAMA n° 382, de 26/12/2006, e legislação correlata, de acordo com o poluente e o tipo de fonte.
- 11.42.2. Na execução contratual, conforme o caso, a emissão de ruídos não poderá ultrapassar os níveis considerados aceitáveis pela Norma NBR-10.151 - Avaliação do Ruído em Áreas Habitadas visando o conforto da comunidade, da Associação Brasileira de Normas Técnicas - ABNT, ou aqueles estabelecidos na NBR-10.152 - Níveis de Ruído para conforto acústico, da Associação Brasileira de Normas Técnicas - ABNT, nos termos da Resolução CONAMA n° 01, de 08/03/90, e legislação correlata.
- 11.42.3. Nos termos do artigo 4º, § 3º, da Instrução Normativa SLTI/MP n° 1, de 19/01/2010, deverão ser utilizados, na execução contratual, agregados reciclados, sempre que existir a oferta de tais materiais, capacidade de suprimento e custo inferior em relação aos agregados naturais, inserindo-se na planilha de formação de preços os custos correspondentes.
- 11.43. Responder por qualquer acidente de trabalho na execução dos serviços, por uso indevido de patentes registradas em nome de terceiros, por danos resultantes de defeitos ou incorreções dos serviços ou dos bens da Contratante, de seus funcionários ou de terceiros, ainda que ocorridos em via pública junto ao serviço de engenharia.
- 11.44. Realizar, conforme o caso, por meio de laboratórios previamente aprovados pela fiscalização e sob suas custas, os testes, ensaios, exames e provas necessárias ao controle de qualidade dos materiais, serviços e equipamentos a serem aplicados nos trabalhos, conforme procedimento previsto neste Termo de Referência e demais documentos anexos.
- 11.45. Providenciar, conforme o caso, as ligações definitivas das utilidades previstas no projeto (água, esgoto, gás, energia elétrica, telefone, etc.), bem como atuar junto aos órgãos federais, estaduais e municipais e concessionárias de serviços públicos para a obtenção de licenças e regularização dos serviços e atividades concluídas (ex.: Habite-se, Licença Ambiental de Operação etc.).
- 11.46. Em se tratando do regime de empreitada por preço unitário, será desclassificada a proposta ou o lance vencedor nos quais se verifique que qualquer um dos seus custos unitários supera o correspondente custo unitário de referência fixado pela Administração, em conformidade com os projetos anexos a este edital.

12. DA SUBCONTRATAÇÃO

- 12.1. Não será admitida a subcontratação do objeto licitatório.

13. ALTERAÇÃO SUBJETIVA

13.1. É admissível a fusão, cisão ou incorporação da contratada com/em outra pessoa jurídica, desde que sejam observados pela nova pessoa jurídica todos os requisitos de habilitação exigidos na licitação original; sejam mantidas as demais cláusulas e condições do contrato; não haja prejuízo à execução do objeto pactuado e haja a anuência expressa da Administração à continuidade do contrato.

14. CONTROLE E FISCALIZAÇÃO DA EXECUÇÃO

14.1. O acompanhamento e a fiscalização da execução do contrato consistem na verificação da conformidade da prestação dos serviços, dos materiais, técnicas e equipamentos empregados, de forma a assegurar o perfeito cumprimento do ajuste, que serão exercidos por um ou mais representantes da Contratante, especialmente designados, na forma dos arts. 67 e 73 da Lei nº 8.666, de 1993.

14.2. O representante da Contratante deverá ter a qualificação necessária para o acompanhamento e controle da execução dos serviços e do contrato.

14.3. A verificação da adequação da prestação do serviço deverá ser realizada com base nos critérios previstos neste Termo de Referência.

14.4. A fiscalização do contrato, ao verificar que houve subdimensionamento da produtividade pactuada, sem perda da qualidade na execução do serviço, deverá comunicar à autoridade responsável para que esta promova a adequação contratual à produtividade efetivamente realizada, respeitando-se os limites de alteração dos valores contratuais previstos no § 1º do artigo 65 da Lei nº 8.666, de 1993.

14.5. A conformidade do material/técnica/equipamento a ser utilizado na execução dos serviços deverá ser verificada juntamente com o documento da Contratada que contenha a relação detalhada dos mesmos, de acordo com o estabelecido neste Termo de Referência, informando as respectivas quantidades e especificações técnicas, tais como: marca, qualidade e forma de uso.

14.6. O representante da Contratante deverá promover o registro das ocorrências verificadas, adotando as providências necessárias ao fiel cumprimento das cláusulas contratuais, conforme o disposto nos §§ 1º e 2º do art. 67 da Lei nº 8.666, de 1993.

14.7. O descumprimento total ou parcial das obrigações e responsabilidades assumidas pela Contratada ensejará a aplicação de sanções administrativas, previstas neste Termo de Referência e na legislação vigente, podendo culminar em rescisão contratual, conforme disposto nos artigos 77 e 87 da Lei nº 8.666, de 1993.

14.8. As atividades de gestão e fiscalização da execução contratual devem ser realizadas de forma preventiva, rotineira e sistemática, podendo ser exercidas por servidores, equipe de fiscalização ou único servidor, desde que, no exercício dessas atribuições, fique assegurada a distinção dessas atividades e, em razão do volume de trabalho, não comprometa o desempenho de todas as ações relacionadas à Gestão do Contrato.

14.9. A fiscalização técnica dos contratos avaliará constantemente a execução do objeto e utilizará instrumento para aferição da qualidade da prestação dos serviços, devendo haver o redimensionamento no pagamento com base nos indicadores estabelecidos, sempre que a CONTRATADA:

14.9.1. não produzir os resultados, deixar de executar, ou não executar com a qualidade mínima exigida as atividades contratadas; ou

14.9.2. deixar de utilizar materiais e recursos humanos exigidos para a execução do serviço, ou utilizá-los com qualidade ou quantidade inferior à demandada.

14.10. Durante a execução do objeto, o fiscal técnico deverá monitorar constantemente o nível de qualidade dos serviços para evitar a sua degeneração, devendo intervir para requerer à CONTRATADA a correção das faltas, falhas e irregularidades constatadas.

14.11. O fiscal técnico deverá apresentar ao preposto da CONTRATADA a avaliação da execução do objeto ou, se for o caso, a avaliação de desempenho e qualidade da prestação dos serviços realizada.

14.12. Em hipótese alguma, será admitido que a própria CONTRATADA materialize a avaliação de desempenho e qualidade da prestação dos serviços realizada.

- 14.13.A CONTRATADA poderá apresentar justificativa para a prestação do serviço com menor nível de conformidade, que poderá ser aceita pelo fiscal técnico, desde que comprovada a excepcionalidade da ocorrência, resultante exclusivamente de fatores imprevisíveis e alheios ao controle do prestador.
- 14.14.Na hipótese de comportamento contínuo de desconformidade da prestação do serviço em relação à qualidade exigida, bem como quando esta ultrapassar os níveis mínimos toleráveis previstos nos indicadores, além dos fatores redutores, devem ser aplicadas as sanções à CONTRATADA de acordo com as regras previstas no ato convocatório.
- 14.15.O fiscal técnico poderá realizar avaliação diária, semanal ou mensal, desde que o período escolhido seja suficiente para avaliar ou, se for o caso, aferir o desempenho e qualidade da prestação dos serviços.
- 14.16.A conformidade do material a ser utilizado na execução dos serviços deverá ser verificada juntamente com o documento da CONTRATADA que contenha sua relação detalhada, de acordo com o estabelecido neste Termo de Referência e na proposta, informando as respectivas quantidades e especificações técnicas, tais como: marca, qualidade e forma de uso.
- 14.17.As disposições previstas nesta cláusula não excluem o disposto no Anexo VIII da Instrução Normativa SEGES/MP nº 05, de 2017, aplicável no que for pertinente à contratação.
- 14.18.A fiscalização de que trata esta cláusula não exclui nem reduz a responsabilidade da Contratada, inclusive perante terceiros, por qualquer irregularidade, ainda que resultante de imperfeições técnicas, vícios redibitórios, ou emprego de material inadequado ou de qualidade inferior e, na ocorrência desta, não implica em corresponsabilidade da Contratante ou de seus agentes e prepostos, de conformidade com o art. 70 da Lei nº 8.666, de 1993.

15. DO RECEBIMENTO E ACEITAÇÃO DO OBJETO

- 15.1. A emissão da Nota Fiscal/Fatura deve ser precedida do recebimento provisório e definitivo dos serviços, nos termos abaixo:
- 15.1.1. Ao final de cada etapa da execução contratual, conforme previsto no Cronograma Físico-Financeiro, a Contratada apresentará a medição prévia dos serviços executados no período, através de planilha e memória de cálculo detalhada.
 - 15.1.2. Uma etapa será considerada efetivamente concluída quando os serviços previstos para aquela etapa, no Cronograma Físico-Financeiro, estiverem executados em sua totalidade.
 - 15.1.3. A Contratada também apresentará, a cada medição, os documentos comprobatórios da procedência legal dos produtos e subprodutos florestais utilizados naquela etapa da execução contratual, quando for o caso.
- 15.2. O recebimento provisório será realizado pelo fiscal técnico, administrativo e setorial ou pela equipe de fiscalização após a entrega da documentação acima, da seguinte forma:
- 15.2.1. A contratante realizará inspeção minuciosa de todos os serviços executados, por meio de profissionais técnicos competentes, acompanhados dos profissionais encarregados pelo serviço, com a finalidade de verificar a adequação dos serviços e constatar e relacionar os arremates, retoques e revisões finais que se fizerem necessários.
 - 15.2.1.1. Para efeito de recebimento provisório, ao final de cada período de faturamento, o fiscal técnico do contrato irá apurar o resultado das avaliações da execução do objeto e, se for o caso, a análise do desempenho e qualidade da prestação dos serviços realizados em consonância com os indicadores previstos, que poderá resultar no redimensionamento de valores a serem pagos à contratada, registrando em relatório a ser encaminhado ao gestor do contrato.
 - 15.2.1.2. A Contratada fica obrigada a reparar, corrigir, remover, reconstruir ou substituir, às suas expensas, no todo ou em parte, o objeto em que se verificarem vícios, defeitos ou incorreções resultantes da execução ou materiais empregados, cabendo à fiscalização não atestar a última e/ou única medição de serviços até que sejam sanadas todas as eventuais pendências que possam vir a ser apontadas no Recebimento Provisório.

- 15.2.1.3. O recebimento provisório também ficará sujeito, quando cabível, à conclusão de todos os testes de campo e à entrega dos Manuais e Instruções exigíveis.
- 15.2.1.4. A aprovação da medição prévia apresentada pela Contratada não a exime de qualquer das responsabilidades contratuais, nem implica aceitação definitiva dos serviços executados.
- 15.2.2. No prazo de até 15 (quinze) dias corridos a partir do recebimento dos documentos da CONTRATADA, cada fiscal ou a equipe de fiscalização deverá elaborar Relatório Circunstanciado em consonância com suas atribuições, e encaminhá-lo ao gestor do contrato.
- 15.2.2.1. quando a fiscalização for exercida por um único servidor, o relatório circunstanciado deverá conter o registro, a análise e a conclusão acerca das ocorrências na execução do contrato, em relação à fiscalização técnica e administrativa e demais documentos que julgar necessários, devendo encaminhá-los ao gestor do contrato para recebimento definitivo.
- 15.2.2.2. Será considerado como ocorrido o recebimento provisório com a entrega do relatório circunstanciado ou, em havendo mais de um a ser feito, com a entrega do último.
- 15.2.2.2.1. Na hipótese de a verificação a que se refere o parágrafo anterior não ser procedida tempestivamente, reputar-se-á como realizada, consumando-se o recebimento provisório no dia do esgotamento do prazo.
- 15.3. No prazo de até 15 (quinze) dias corridos a partir do recebimento provisório dos serviços, o Gestor do Contrato deverá providenciar o recebimento definitivo, ato que concretiza o ateste da execução dos serviços, obedecendo as seguintes diretrizes:
- 15.3.1. Realizar a análise dos relatórios e de toda a documentação apresentada pela fiscalização e, caso haja irregularidades que impeçam a liquidação e o pagamento da despesa, indicar as cláusulas contratuais pertinentes, solicitando à CONTRATADA, por escrito, as respectivas correções;
- 15.3.2. Emitir Termo Circunstanciado para efeito de recebimento definitivo dos serviços prestados, com base nos relatórios e documentações apresentadas; e
- 15.3.3. Comunicar a empresa para que emita a Nota Fiscal ou Fatura, com o valor exato dimensionado pela fiscalização, com base no instrumento de medição.
- 15.4. O recebimento provisório ou definitivo do objeto não exclui a responsabilidade da Contratada pelos prejuízos resultantes da incorreta execução do contrato, ou, em qualquer época, das garantias concedidas e das responsabilidades assumidas em contrato e por força das disposições legais em vigor.
- 15.5. Os serviços poderão ser rejeitados, no todo ou em parte, quando em desacordo com as especificações constantes neste Termo de Referência e na proposta, devendo ser corrigidos/refeitos/substituídos no prazo fixado pelo fiscal do contrato, às custas da Contratada, sem prejuízo da aplicação de penalidades.

16. DO PAGAMENTO

- 16.1. O pagamento será efetuado pela Contratante no prazo de 30 (trinta) dias, contados do recebimento da Nota Fiscal/Fatura.
- 16.1.1. Os pagamentos decorrentes de despesas cujos valores não ultrapassem o limite de que trata o inciso II do art. 24 da Lei 8.666, de 1993, deverão ser efetuados no prazo de até 5 (cinco) dias úteis, contados da data da apresentação da Nota Fiscal/Fatura, nos termos do art. 5º, § 3º, da Lei nº 8.666, de 1993.
- 16.2. A emissão da Nota Fiscal/Fatura será precedida do recebimento definitivo do serviço, conforme este Termo de Referência.
- 16.3. A Nota Fiscal ou Fatura deverá ser obrigatoriamente acompanhada da comprovação da regularidade fiscal, constatada por meio de consulta on-line ao SICAF ou, na impossibilidade de

acesso ao referido Sistema, mediante consulta aos sítios eletrônicos oficiais ou à documentação mencionada no art. 29 da Lei nº 8.666, de 1993.

16.3.1. Constatando-se, junto ao SICAF, a situação de irregularidade do fornecedor contratado, deverão ser tomadas as providências previstas no do art. 31 da Instrução Normativa nº 3, de 26 de abril de 2018.

16.4. O setor competente para proceder o pagamento deve verificar se a Nota Fiscal ou Fatura apresentada expressa os elementos necessários e essenciais do documento, tais como:

16.4.1. o prazo de validade;

16.4.2. a data da emissão;

16.4.3. os dados do contrato e do órgão contratante;

16.4.4. o período de prestação dos serviços;

16.4.5. o valor a pagar; e

16.4.6. eventual destaque do valor de retenções tributárias cabíveis.

16.5. Havendo erro na apresentação da Nota Fiscal/Fatura, ou circunstância que impeça a liquidação da despesa, o pagamento ficará sobrestado até que a Contratada providencie as medidas saneadoras. Nesta hipótese, o prazo para pagamento iniciar-se-á após a comprovação da regularização da situação, não acarretando qualquer ônus para a Contratante.

16.6. Nos termos do item 1, do Anexo VIII-A da Instrução Normativa SEGES/MP nº 05, de 2017, será efetuada a retenção ou glosa no pagamento, proporcional à irregularidade verificada, sem prejuízo das sanções cabíveis, caso se constate que a Contratada:

16.6.1. não produziu os resultados acordados;

16.6.2. deixou de executar as atividades contratadas, ou não as executou com a qualidade mínima exigida;

16.6.3. deixou de utilizar os materiais e recursos humanos exigidos para a execução do serviço, ou utilizou-os com qualidade ou quantidade inferior à demandada.

16.7. Será considerada data do pagamento o dia em que constar como emitida a ordem bancária para pagamento.

16.8. Antes de cada pagamento à contratada, será realizada consulta ao SICAF para verificar a manutenção das condições de habilitação exigidas no edital.

16.9. Constatando-se, junto ao SICAF, a situação de irregularidade da contratada, será providenciada sua notificação, por escrito, para que, no prazo de 5 (cinco) dias úteis, regularize sua situação ou, no mesmo prazo, apresente sua defesa. O prazo poderá ser prorrogado uma vez, por igual período, a critério da contratante.

16.10. Previamente à emissão de nota de empenho e a cada pagamento, a Administração deverá realizar consulta ao SICAF para identificar possível suspensão temporária de participação em licitação, no âmbito do órgão ou entidade, proibição de contratar com o Poder Público, bem como ocorrências impeditivas indiretas, observado o disposto no art. 29, da Instrução Normativa SEGES/MP nº 3, de 26 de abril de 2018.

16.11. Não havendo regularização ou sendo a defesa considerada improcedente, a contratante deverá comunicar aos órgãos responsáveis pela fiscalização da regularidade fiscal quanto à inadimplência da contratada, bem como quanto à existência de pagamento a ser efetuado, para que sejam acionados os meios pertinentes e necessários para garantir o recebimento de seus créditos.

16.12. Persistindo a irregularidade, a contratante deverá adotar as medidas necessárias à rescisão contratual nos autos do processo administrativo correspondente, assegurada à contratada a ampla defesa.

16.13. Havendo a efetiva execução do objeto, os pagamentos serão realizados normalmente, até que se decida pela rescisão do contrato, caso a contratada não regularize sua situação junto ao SICAF.

16.13.1. Será rescindido o contrato em execução com a contratada inadimplente no SICAF, salvo por motivo de economicidade, segurança nacional ou outro de interesse público de alta relevância, devidamente justificado, em qualquer caso, pela máxima autoridade da contratante.

16.14. Quando do pagamento, será efetuada a retenção tributária prevista na legislação aplicável, nos termos do item 6 do Anexo XI da IN SEGES/MP n. 5/2017, quando couber.

16.15. É vedado o pagamento, a qualquer título, por serviços prestados, à empresa privada que tenha em seu quadro societário servidor público da ativa do órgão contratante, com fundamento na Lei de Diretrizes Orçamentárias vigente.

16.16. Nos casos de eventuais atrasos de pagamento, desde que a Contratada não tenha concorrido, de alguma forma, para tanto, fica convencionado que a taxa de compensação financeira devida pela Contratante, entre a data do vencimento e o efetivo adimplemento da parcela é calculada mediante a aplicação da seguinte fórmula:

EM = I x N x VP, sendo:

EM = Encargos moratórios;

N = Número de dias entre a data prevista para o pagamento e a do efetivo pagamento;

VP = Valor da parcela a ser paga;

I = Índice de compensação financeira = 0,00016438, assim apurado:

$$I = (TX) \quad I = \frac{(6 / 100)}{365} \quad I = 0,00016438$$

TX = Percentual da taxa anual = 6%

17. REAJUSTE

17.1. Os preços são fixos e irrevogáveis no prazo de um ano contado da data limite para a apresentação das propostas.

17.1.1. Dentro do prazo de vigência do contrato e mediante solicitação da contratada, os preços contratados poderão sofrer reajuste após o interregno de um ano, aplicando-se o índice INCC exclusivamente para as obrigações iniciadas e concluídas após a ocorrência da anualidade.

17.2. Nos reajustes subsequentes ao primeiro, o interregno mínimo de um ano será contado a partir dos efeitos financeiros do último reajuste.

17.3. No caso de atraso ou não divulgação do índice de reajustamento, o CONTRATANTE pagará à CONTRATADA a importância calculada pela última variação conhecida, liquidando a diferença correspondente tão logo seja divulgado o índice definitivo. Fica a CONTRATADA obrigada a apresentar memória de cálculo referente ao reajustamento de preços do valor remanescente, sempre que este ocorrer.

17.4. Nas aferições finais, o índice utilizado para reajuste será, obrigatoriamente, o definitivo.

17.5. Caso o índice estabelecido para reajustamento venha a ser extinto ou de qualquer forma não possa mais ser utilizado, será adotado, em substituição, o que vier a ser determinado pela legislação então em vigor.

17.6. Na ausência de previsão legal quanto ao índice substituto, as partes elegerão novo índice oficial, para reajustamento do preço do valor remanescente, por meio de termo aditivo.

17.7. O reajuste será realizado por apostilamento.

18. GARANTIA DA EXECUÇÃO

18.1. Não haverá exigência de garantia contratual da execução, pelas seguintes razões abaixo justificadas:

18.1.1. o valor do objeto da contratação é relativamente baixo e o tempo para recebimento do seguro é incompatível com o tempo de execução dos serviços sendo mais efetivo para a administração a glosa das penalidades na nota de serviços efetuados do que o acionamento eventual do seguro.

19. SANÇÕES ADMINISTRATIVAS

19.1. Comete infração administrativa nos termos da Lei nº 8.666, de 1993 e da Lei nº 10.520, de 2002, a Contratada que:

- 19.1.1. inexecutar total ou parcialmente qualquer das obrigações assumidas em decorrência da contratação;
- 19.1.2. ensejar o retardamento da execução do objeto;
- 19.1.3. fraudar na execução do contrato;
- 19.1.4. comportar-se de modo inidôneo;
- 19.1.5. cometer fraude fiscal;
- 19.1.6. não manter a proposta.

19.2. Pela inexecução total ou parcial do objeto deste contrato, a Administração pode aplicar à CONTRATADA as seguintes sanções:

19.2.1. **Advertência por escrito**, quando do não cumprimento de quaisquer das obrigações contratuais consideradas faltas leves, assim entendidas aquelas que não acarretam prejuízos significativos para o serviço contratado.

19.2.2. **Multa de:**

19.2.2.1. 0,1% (um décimo por cento) até 0,2% (dois décimos por cento) por dia sobre o valor adjudicado em caso de atraso na execução dos serviços, limitada a incidência a 15 (quinze) dias. Após o décimo quinto dia e a critério da Administração, no caso de execução com atraso, poderá ocorrer a não-aceitação do objeto, de forma a configurar, nessa hipótese, inexecução total da obrigação assumida, sem prejuízo da rescisão unilateral da avença;

19.2.2.2. 0,1% (um décimo por cento) até 10% (dez por cento) sobre o valor adjudicado, em caso de atraso na execução do objeto, por período superior ao previsto no subitem acima, ou de inexecução parcial da obrigação assumida;

19.2.2.3. 0,1% (um décimo por cento) até 15% (quinze por cento) sobre o valor adjudicado, em caso de inexecução total da obrigação assumida;

19.2.2.4. 0,2% a 3,2% por dia sobre o valor mensal do contrato, conforme detalhamento constante das **tabelas 1 e 2**, abaixo; e

19.2.2.5. 0,07% (sete centésimos por cento) do valor do contrato por dia de atraso na apresentação da garantia (seja para reforço ou por ocasião de prorrogação), observado o máximo de 2% (dois por cento). O atraso superior a 25 (vinte e cinco) dias autorizará a Administração CONTRATANTE a promover a rescisão do contrato;

19.2.2.6. as penalidades de multa decorrentes de fatos diversos serão consideradas independentes entre si.

19.2.3. Suspensão de licitar e impedimento de contratar com o órgão, entidade ou unidade administrativa pela qual a Administração Pública opera e atua concretamente, pelo prazo de até dois anos.

19.2.4. Sanção de impedimento de licitar e contratar com órgãos e entidades da União, com o consequente descredenciamento no SICAF pelo prazo de até cinco anos.

19.2.5. Declaração de inidoneidade para licitar ou contratar com a Administração Pública, enquanto perdurarem os motivos determinantes da punição ou até que seja promovida a reabilitação perante a própria autoridade que aplicou a penalidade, que será concedida sempre que a Contratada ressarcir a Contratante pelos prejuízos causados.

19.3. As sanções previstas nos subitens 19.2.1, 19.2.3, 19.2.4 e 19.2.5 poderão ser aplicadas à CONTRATADA juntamente com as de multa, descontando-a dos pagamentos a serem efetuados.

19.4. Para efeito de aplicação de multas, às infrações são atribuídos graus, de acordo com as tabelas 1 e 2:

Tabela 1

GRAU	CORRESPONDÊNCIA
1	0,2% ao dia sobre o valor mensal do contrato
2	0,4% ao dia sobre o valor mensal do contrato
3	0,8% ao dia sobre o valor mensal do contrato
4	1,6% ao dia sobre o valor mensal do contrato
5	3,2% ao dia sobre o valor mensal do contrato

Tabela 2

INFRAÇÃO		
ITEM	DESCRIÇÃO	GRAU
1	Permitir situação que crie a possibilidade de causar dano físico, lesão corporal ou conseqüências letais, por ocorrência;	05
2	Suspender ou interromper, salvo motivo de força maior ou caso fortuito, os serviços contratuais por dia e por unidade de atendimento;	04
3	Manter funcionário sem qualificação para executar os serviços contratados, por empregado e por dia;	03
4	Recusar-se a executar serviço determinado pela fiscalização, por serviço e por dia;	02
5	Retirar funcionários ou encarregados do serviço durante o expediente, sem a anuência prévia do CONTRATANTE, por empregado e por dia;	03
Para os itens a seguir, deixar de:		

6	Registrar e controlar, diariamente, a assiduidade e a pontualidade de seu pessoal, por funcionário e por dia;	01
7	Cumprir determinação formal ou instrução complementar do órgão fiscalizador, por ocorrência;	02
8	Substituir empregado que se conduza de modo inconveniente ou não atenda às necessidades do serviço, por funcionário e por dia;	01
9	Cumprir quaisquer dos itens do Edital e seus Anexos não previstos nesta tabela de multas, após reincidência formalmente notificada pelo órgão fiscalizador, por item e por ocorrência;	03
10	Indicar e manter durante a execução do contrato os prepostos previstos no edital/contrato;	01
11	Providenciar treinamento para seus funcionários conforme previsto na relação de obrigações da CONTRATADA	01

19.5. Também fica sujeita às penalidades do art. 87, III e IV da Lei nº 8.666, de 1993, a Contratada que:

19.5.1. tenha sofrido condenação definitiva por praticar, por meio dolosos, fraude fiscal no recolhimento de quaisquer tributos;

19.5.2. tenha praticado atos ilícitos visando a frustrar os objetivos da licitação;

19.5.3. demonstre não possuir idoneidade para contratar com a Administração em virtude de atos ilícitos praticados.

19.6. A aplicação de qualquer das penalidades previstas realizar-se-á em processo administrativo que assegurará o contraditório e a ampla defesa à Contratada, observando-se o procedimento previsto na Lei nº 8.666, de 1993, e subsidiariamente a Lei nº 9.784, de 1999.

19.7. As multas devidas e/ou prejuízos causados à Contratante serão deduzidos dos valores a serem pagos, ou recolhidos em favor da União, ou deduzidos da garantia, ou ainda, quando for o caso, serão inscritos na Dívida Ativa da União e cobrados judicialmente.

19.7.1. Caso a Contratante determine, a multa deverá ser recolhida no prazo máximo de 30 (trinta) dias, a contar da data do recebimento da comunicação enviada pela autoridade competente.

19.8. Caso o valor da multa não seja suficiente para cobrir os prejuízos causados pela conduta do licitante, a União ou Entidade poderá cobrar o valor remanescente judicialmente, conforme artigo 419 do Código Civil.

19.9. A autoridade competente, na aplicação das sanções, levará em consideração a gravidade da conduta do infrator, o caráter educativo da pena, bem como o dano causado à Administração, observado o princípio da proporcionalidade.

- 19.10. Se, durante o processo de aplicação de penalidade, se houver indícios de prática de infração administrativa tipificada pela Lei nº 12.846, de 1º de agosto de 2013, como ato lesivo à administração pública nacional ou estrangeira, cópias do processo administrativo necessárias à apuração da responsabilidade da empresa deverão ser remetidas à autoridade competente, com despacho fundamentado, para ciência e decisão sobre a eventual instauração de investigação preliminar ou Processo Administrativo de Responsabilização - PAR.
- 19.11. A apuração e o julgamento das demais infrações administrativas não consideradas como ato lesivo à Administração Pública nacional ou estrangeira nos termos da Lei nº 12.846, de 1º de agosto de 2013, seguirão seu rito normal na unidade administrativa.
- 19.12. O processamento do PAR não interfere no seguimento regular dos processos administrativos específicos para apuração da ocorrência de danos e prejuízos à Administração Pública Federal resultantes de ato lesivo cometido por pessoa jurídica, com ou sem a participação de agente público.
- 19.13. As penalidades serão obrigatoriamente registradas no SICAF.

20. CRITÉRIOS DE SELEÇÃO DO FORNECEDOR

- 20.1. As exigências de habilitação jurídica e de regularidade fiscal e trabalhista são as usuais para a generalidade dos objetos, conforme disciplinado no edital.
- 20.2. Os critérios de qualificação econômica a serem atendidos pelo fornecedor estão previstos no edital.
- 20.3. Os critérios de qualificação técnica a serem atendidos pelo fornecedor serão:
- 20.3.1. Não haverá exigência de apresentação de Atestado de Capacidade Técnica.
- 20.4. Os critérios de aceitabilidade de preços serão:
- 20.4.1. Valor Global: R\$ 192.982,35 (cento e noventa e dois mil, novecentos e oitenta e dois reais e trinta e cinco centavos).
- 20.4.2. Valores unitários: conforme planilha de composição de preços anexa ao edital.
- 20.5. Será desclassificada a proposta ou lance vencedor nos quais se verifique que qualquer um dos seus custos unitários supera o correspondente custo unitário de referência fixado pela Administração.
- 20.6. O critério de julgamento da proposta adotado será o menor preço do item, conforme definido no Edital e seus anexos.
- 20.7. As regras de desempate entre propostas são as discriminadas no edital.
- 20.8. Será aprovada a empresa que entregar proposta com valor igual ou menor do que o preço de referência.

21. ESTIMATIVA DE PREÇOS E PREÇOS REFERENCIAIS

- 21.1. O valor de referência e o valor máximo aceitável para a contratação, para fins de aplicação do maior desconto, será R\$ 192.982,35 (cento e noventa e dois mil, novecentos e oitenta e dois reais e trinta e cinco centavos).
- 21.2. Os preços constantes na planilha orçamentária de preços e serviços foram estimados utilizando-se o relatório com as referências em composições de serviço do SINAPI (Sistema Nacional de Pesquisa de Custos e Índices da Construção Civil), que incluem em suas composições insumos (materiais) e serviços e tem data de emissão 22 de setembro de 2021.

22. DOS RECURSOS ORÇAMENTÁRIOS

- 22.1. As despesas para atender a esta licitação estão programadas em dotação orçamentária própria, prevista no orçamento da União para o exercício de 2021, na classificação abaixo:

Gestão/Unidade: Diretoria do Campus Nova Gameleira – Belo Horizonte

Fonte: Recursos Ordinários do Tesouro Nacional 8100000000

Programa de Trabalho: REESTRUTURAÇÃO E MODERNIZAÇÃO INST FED ENS MG
169367

Elemento de Despesa: OBRAS EM ANDAMENTO 44.90.51.91

PI: MANUTENÇÃO DA UNIDADE – CAMPUS II - (M0000G0100N)

Integram este Termo de Referência, para todos os fins e efeitos, os seguintes Anexos:

- Anexo I – Planilha Estimativa de Custos e Formação de Preços;
- Anexo II – Planilha de Composição de LDI (Lucros e Despesas Indiretas);
- Anexo III – Cronograma Físico-Financeiro;
- Anexo IV – Estudos Preliminares;
- Anexo V – Mapa de risco;
- Documentos referentes à responsabilidade técnica (ART/RRT referentes à totalidade das peças técnicas produzidas por profissional habilitado, consoante previsão do art. 10 do Decreto n. 7983/2013).



Emitido em 01/12/2021

TERMO DE REFERÊNCIA Nº 342/2021 - PREF (11.54.02)

(Nº do Protocolo: NÃO PROTOCOLADO)

(Assinado digitalmente em 01/12/2021 15:11)

FLAVIA AMELIA LOPES NOGUEIRA

ENGENHEIRO-AREA

DIMAN (11.54.02.02)

Matrícula: 2581793

Para verificar a autenticidade deste documento entre em <https://sig.cefetmg.br/documentos/> informando seu número:
342, ano: **2021**, tipo: **TERMO DE REFERÊNCIA**, data de emissão: **01/12/2021** e o código de verificação:
3f2ad6d019

Estudo Técnico Preliminar 5/2021

1. Informações Básicas

Número do processo: 23062.008844/2021-11

2. Descrição da necessidade

Contratação de serviço de engenharia para construção de Pátio de Compostagem que gerará adubo orgânico a partir de resíduos do restaurante escolar para uso futuro do adubo nos canteiros da escola, reduzindo a compra deste insumo. A obra segue diretriz da CGU de criar políticas de uso sustentável dos recursos, tendo atividade planejada nestas políticas. A edificação também possui caráter educativo visto que será utilizada como laboratório do curso de engenharia ambiental com visitas guiadas dos alunos.

3. Área requisitante

Área Requisitante	Responsável
Campus Nova Gameleira do CEFET-MG	Diretoria de Unidade do Campus Nova Gameleira

4. Descrição dos Requisitos da Contratação

As informações detalhadas sobre os requisitos da contratação do objeto constam no conteúdo dos seguintes documentos que integram o processo administrativo, disponíveis para consulta pública no SIPAC: Projeto Básico de Arquitetura e Engenharia (docs. 7, 8, 9, 10, 11, 12, 13 e 14), Planilha Orçamentária (doc. 4) e Termo de Referência (doc. 5).

5. Levantamento de Mercado

As informações sobre o levantamento estão detalhadas no conteúdo da Planilha Orçamentária de Engenharia (doc. 4) e no Termo de Referência (doc. 5), documentos integrantes do processo em questão e disponíveis para consulta pública no SIPAC. Os preços constantes na planilha orçamentária de preços e serviços foram estimados utilizando-se o relatório com as referências em composições de serviço do SINAPI (Sistema Nacional de Pesquisa de Custos e Índices da Construção Civil), que incluem em suas composições insumos (materiais) e serviços e tem data de emissão 12 de fevereiro de 2021.

6. Descrição da solução como um todo

A solução técnica detalhada compõe o conteúdo do Projeto Básico de Arquitetura e Engenharia (docs. 7, 8, 9, 10, 11, 12, 13 e 14), documento integrante do processo em questão, disponível para consulta pública no SIPAC. Em síntese, trata-se de contratação de serviço de engenharia

para construção de Pátio de Compostagem que contará com um sistema de drenagem, local para lavagem dos recipientes, local para guardar ferramentas e insumos, local de armazenamento de serragem, palha e folhas e ter cercas vivas ou barreiras verdes no entorno.

7. Estimativa das Quantidades a serem Contratadas

A estimativa das quantidades a serem contratadas estão detalhadas no conteúdo do Planilha Orçamentária (doc. 4) que foram levantadas a partir dos projetos básicos de arquitetura (docs. 7, 8, 9, 10, 11, 12, 13 e 14) documento integrante do processo em questão, disponível para consulta pública no SIPAC.

8. Estimativa do Valor da Contratação

R\$ 192.982,35 (cento e noventa e dois mil, novecentos e oitenta e dois reais e trinta e cinco centavos).

9. Justificativa para o Parcelamento ou não da Solução

A solução não será parcelada por se tratar de um único e inseparável item. Neste sentido será garantida a ampla concorrência no processo licitatório, da melhor forma possível.

10. Contratações Correlatas e/ou Interdependentes

Todas as contratações realizadas para obras e reformas de engenharia, licitadas pela instituição, possuem de alguma forma correlação técnica com o objeto do processo em questão. Seguem os números de processos de obras e reformas recentemente licitados pelo CEFET-MG: 23062.022262/2019-14; 23062.030086/2019-94; 23062.003404/2020-88; 23062.014219/2020-19; 23062.015143/2020-49; 23062.014062/2020-21; 23062.009177 /2020-02.

11. Alinhamento entre a Contratação e o Planejamento

Esta obra está descrita no relatório de gestão 2020, item sustentabilidade ambiental, subitem ações para redução do consumo de recursos naturais. Está sendo contratada a construção de pátio de compostagem para gerar adubo orgânico a partir de resíduos do restaurante escolar para uso futuro do adubo nos canteiros da escola, reduzindo a compra deste insumo. A obra segue diretriz da CGU de criar políticas de uso sustentável dos recursos, tendo atividade planejada nestas políticas. A edificação também possui caráter educativo visto que será utilizada como laboratório do curso de engenharia ambiental com visitas guiadas dos alunos.

12. Resultados Pretendidos

A construção do pátio de compostagem visa melhorar as condições sanitárias e organizar a rotina dos trabalhos do projeto Composta – realizado pelo Departamento de Engenharia Ambiental e Sanitária, devendo ser um local destinado especificamente para esta atividade, com os cuidados ambientais necessários. Em geral, o pátio contará com um sistema de drenagem, local para lavagem dos recipientes, local para guardar ferramentas e insumos, local de armazenamento de serragem, palha e folhas e ter cercas vivas ou barreiras verdes no entorno. A finalidade deste projeto é a produção de fertilizante que será aplicado nos jardins dos campi do CEFET-MG. A obra segue diretriz da CGU de criar políticas de uso sustentável dos recursos, tendo atividade planejada nestas políticas.

13. Providências a serem Adotadas

Foram tomadas todas as providências técnicas e administrativas, conforme pode ser verificado no conteúdo e no trâmite da documentação técnica que compõe o processo administrativo em questão, disponível para consulta pública no SIPAC.

14. Possíveis Impactos Ambientais

Não se verifica impactos ambientais no caso da obra em questão para além dos implicados nos processos inerentes à cadeia produtiva da construção civil nacional.

15. Declaração de Viabilidade

Esta equipe de planejamento declara **viável** esta contratação.

15.1. Justificativa da Viabilidade

Criação de políticas de uso sustentável dos recursos

16. Responsáveis

FERNANDO GONTIJO BERNARDES JÚNIOR

Engenheiro Eletricista/Prefeito

FLÁVIA AMÉLIA LOPES NOGUEIRA

Engenheira Civil



Emitido em 07/10/2021

ESTUDOS PRELIMINARES EM PROCESSO DE COMPRA Nº 25/2021 - PREF (11.54.02)

(Nº do Protocolo: NÃO PROTOCOLADO)

(Assinado digitalmente em 08/10/2021 09:27)
FERNANDO GONTIJO BERNARDES JUNIOR
CHEFE - TITULAR
PREF (11.54.02)
Matrícula: 1649649

(Assinado digitalmente em 08/10/2021 08:47)
FLAVIA AMELIA LOPES NOGUEIRA
ENGENHEIRO-AREA
DIMAN (11.54.02.02)
Matrícula: 2581793

Para verificar a autenticidade deste documento entre em <https://sig.cefetmg.br/documentos/> informando seu número:
25, ano: **2021**, tipo: **ESTUDOS PRELIMINARES EM PROCESSO DE COMPRA**, data de emissão: **08/10/2021**
e o código de verificação: **a3935e82d9**



1 PLANTA GERAL
ESCALA 1/200

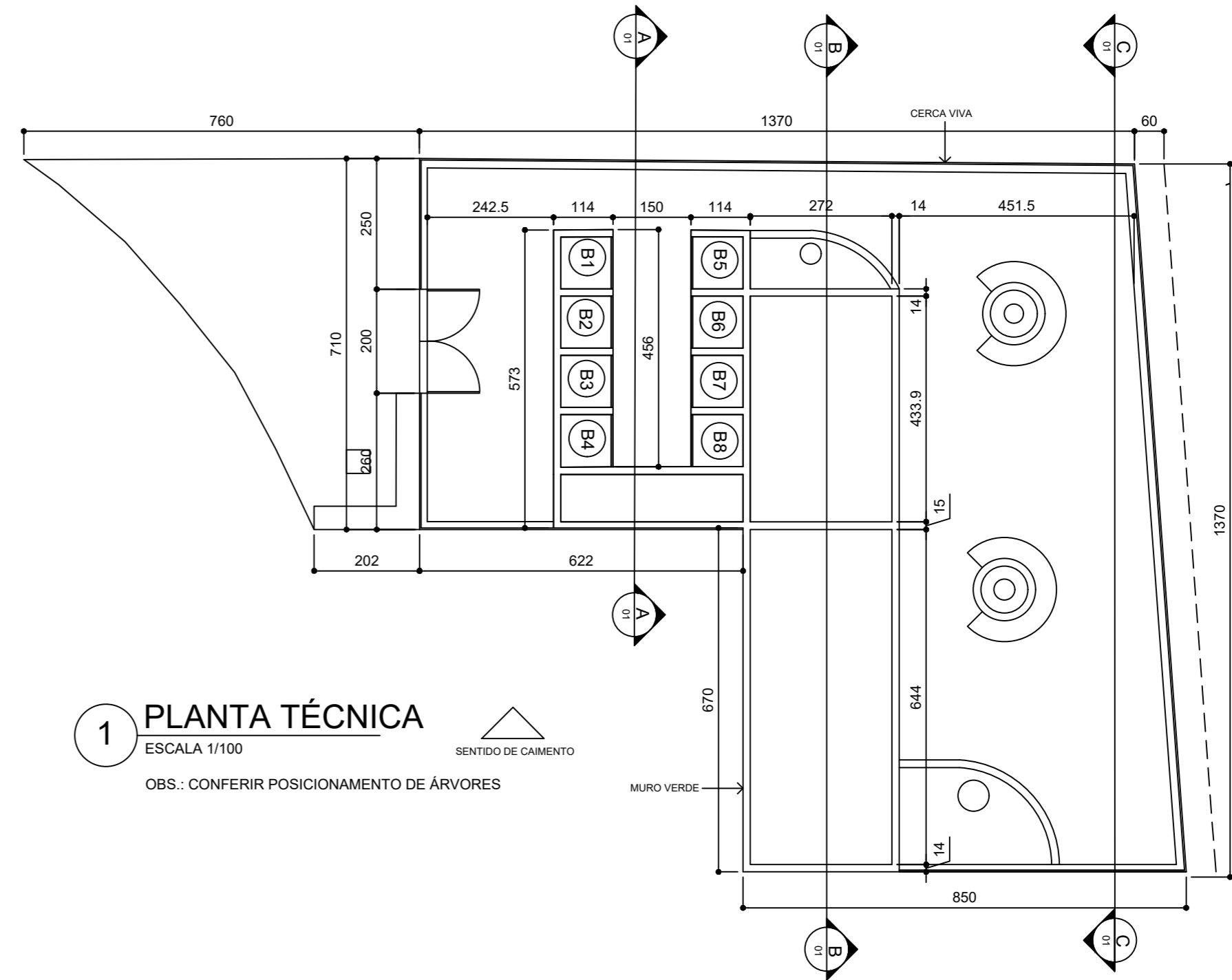

1 PLANTA TÉCNICA
ESCALA 1/100
OBS.: CONFERIR POSICIONAMENTO DE ÁRVORES

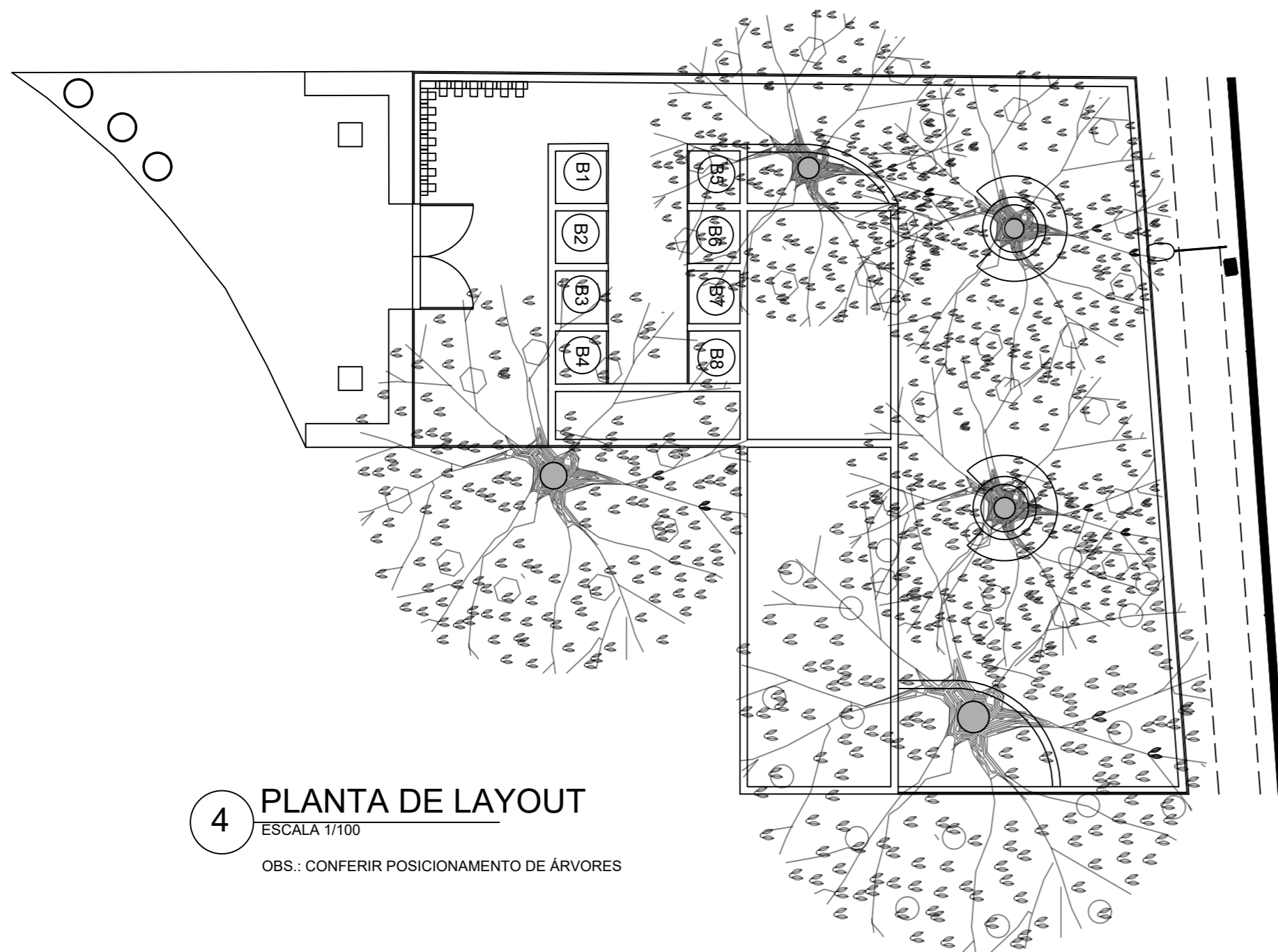

4 PLANTA DE LAYOUT
ESCALA 1/100
OBS.: CONFERIR POSICIONAMENTO DE ÁRVORES



3 PLANTA PAGINAÇÃO
ESCALA 1/100

		PROJETO: CAMPUS II PROJETO ARQUITETÔNICO EXECUTIVO	
		R.T.: _____ PREFEITURA	CONTEÚDO: PLANTAS E CORTES
DIR. GERAL: FLÁVIO ANTÔNIO DOS SANTOS		NOME ARQUIVO: COMPOSTAGEM - CAMPUS II - 2020.dwg	FOLHA: 01/05



Emitido em 30/05/2020

PROJETO BÁSICO Nº 1/2020 - PREF (11.54.02)

(Nº do Protocolo: NÃO PROTOCOLADO)

(Assinado digitalmente em 01/03/2021 15:47)
FERNANDO GONTIJO BERNARDES JUNIOR
CHEFE - TITULAR
PREF (11.54.02)
Matrícula: 1649649

(Assinado digitalmente em 01/03/2021 09:25)
FLAVIA AMELIA LOPES NOGUEIRA
ENGENHEIRO-AREA
DIMAN (11.54.02.02)
Matrícula: 2581793

Para verificar a autenticidade deste documento entre em <https://sig.cefetmg.br/documentos/> informando seu número:
1, ano: **2020**, tipo: **PROJETO BÁSICO**, data de emissão: **01/03/2021** e o código de verificação: **4d60fd543f**

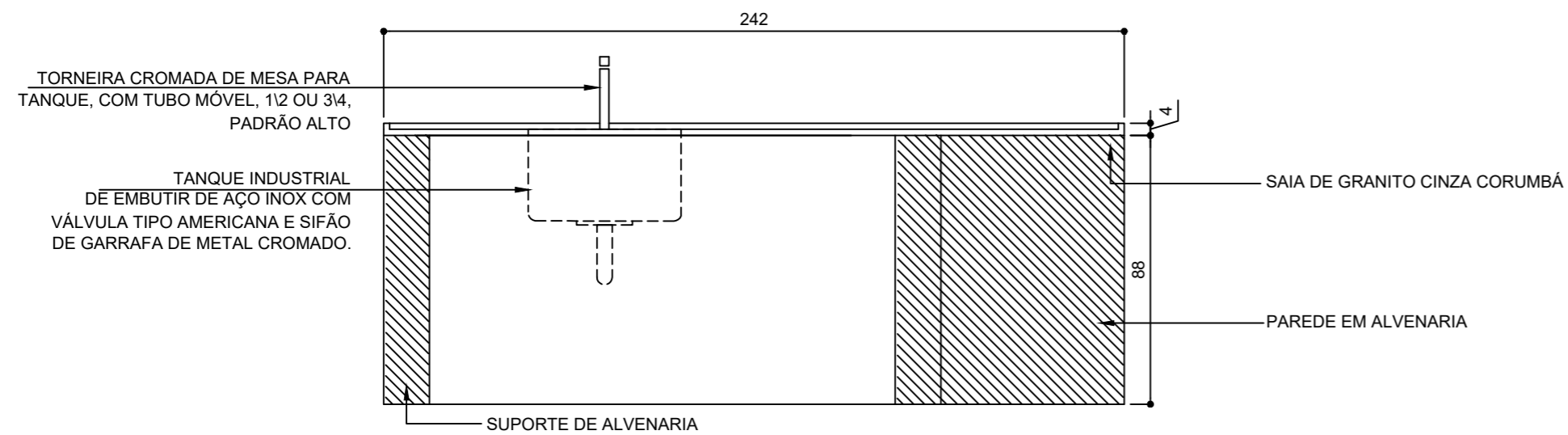

1.9 CORTE BANCADA A
ESCALA 1:20

OBS.: CONFERIR TODAS AS MEDIDAS NO LOCAL.

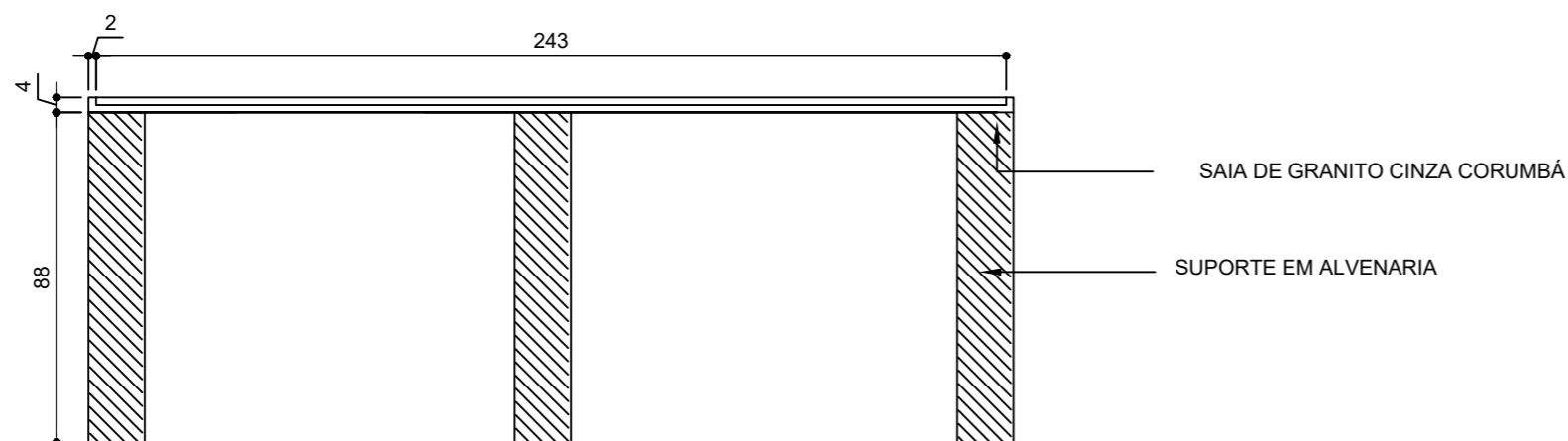

1.9 CORTE BANCADA B
ESCALA 1:20

OBS.: CONFERIR TODAS AS MEDIDAS NO LOCAL.

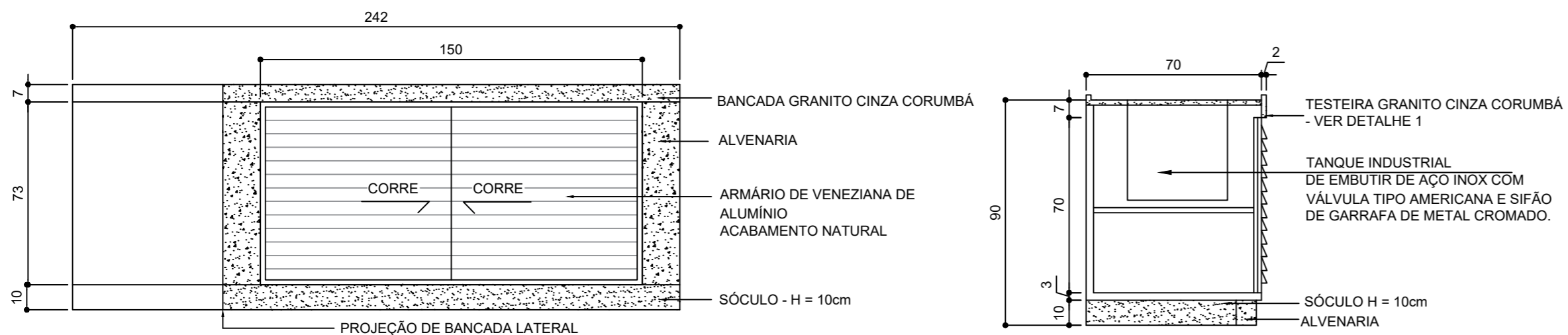

1.9 DETALHE ARMÁRIO A
ESCALA 1/20

1.9 DETALHE ARMÁRIO A
ESCALA 1/20

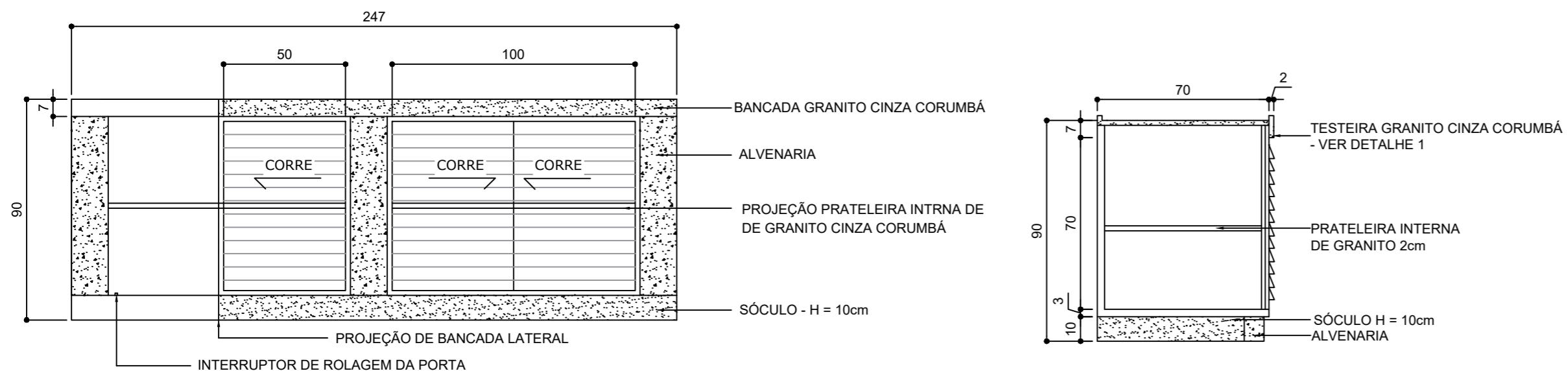

1.9 DETALHE ARMÁRIO B
ESCALA 1/20 ARMÁRIO DE ALUMÍNIO

1.9 DETALHE ARMÁRIO B
ESCALA 1/20

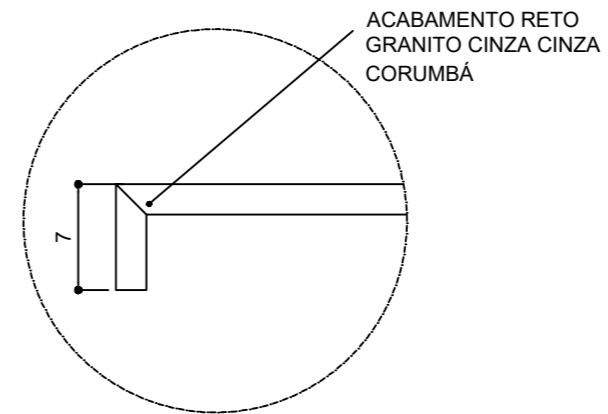

DETALHE 1
ESCALA 1:5

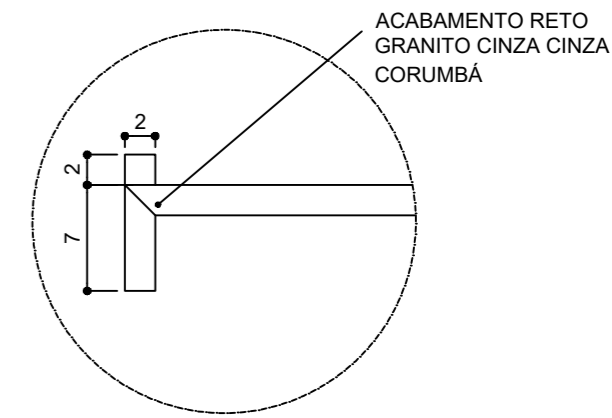

DETALHE 2
ESCALA 1:5

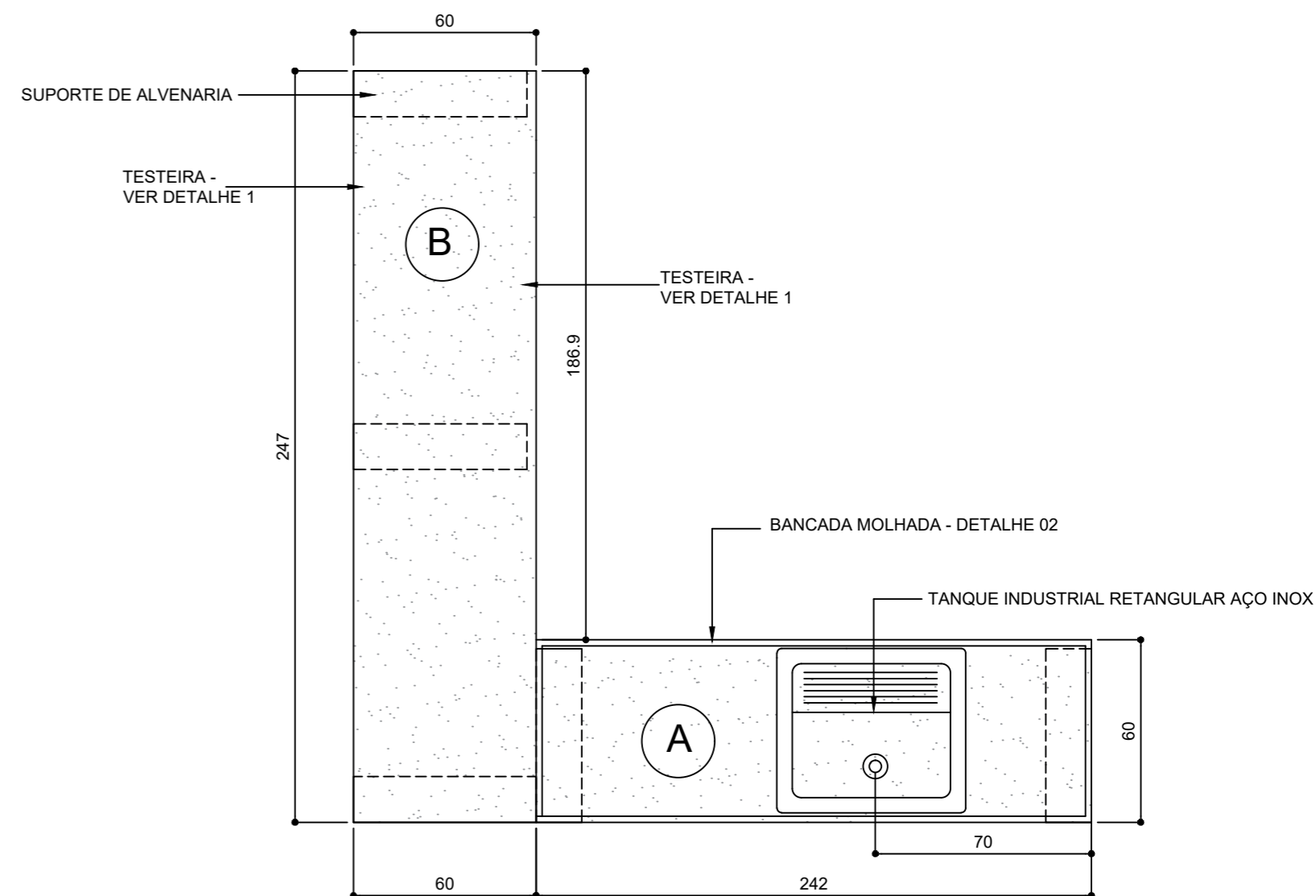

1.8 DETALHAMENTO DA BANCADA
ESCALA 1:20

		PROJETO: CAMPUS II	
		PROJETO ARQUITETÔNICO EXECUTIVO	
R.T.:	PREFEITURA	CONTEÚDO:	PLANTAS E CORTES
DIR. GERAL:	FLÁVIO ANTÔNIO DOS SANTOS	NOME ARQUIVO:	COMPOSTAGEM - CAMPUS II - 2020.dwg
			DATA INICIAL: 30/05/2020
			FOLHA: 02/05



Emitido em 30/05/2020

PROJETO BÁSICO Nº 2/2020 - PREF (11.54.02)

(Nº do Protocolo: NÃO PROTOCOLADO)

(Assinado digitalmente em 01/03/2021 15:47)
FERNANDO GONTIJO BERNARDES JUNIOR
CHEFE - TITULAR
PREF (11.54.02)
Matrícula: 1649649

(Assinado digitalmente em 01/03/2021 09:25)
FLAVIA AMELIA LOPES NOGUEIRA
ENGENHEIRO-AREA
DIMAN (11.54.02.02)
Matrícula: 2581793

Para verificar a autenticidade deste documento entre em <https://sig.cefetmg.br/documentos/> informando seu número:
2, ano: **2020**, tipo: **PROJETO BÁSICO**, data de emissão: **01/03/2021** e o código de verificação: **f6b9f96124**

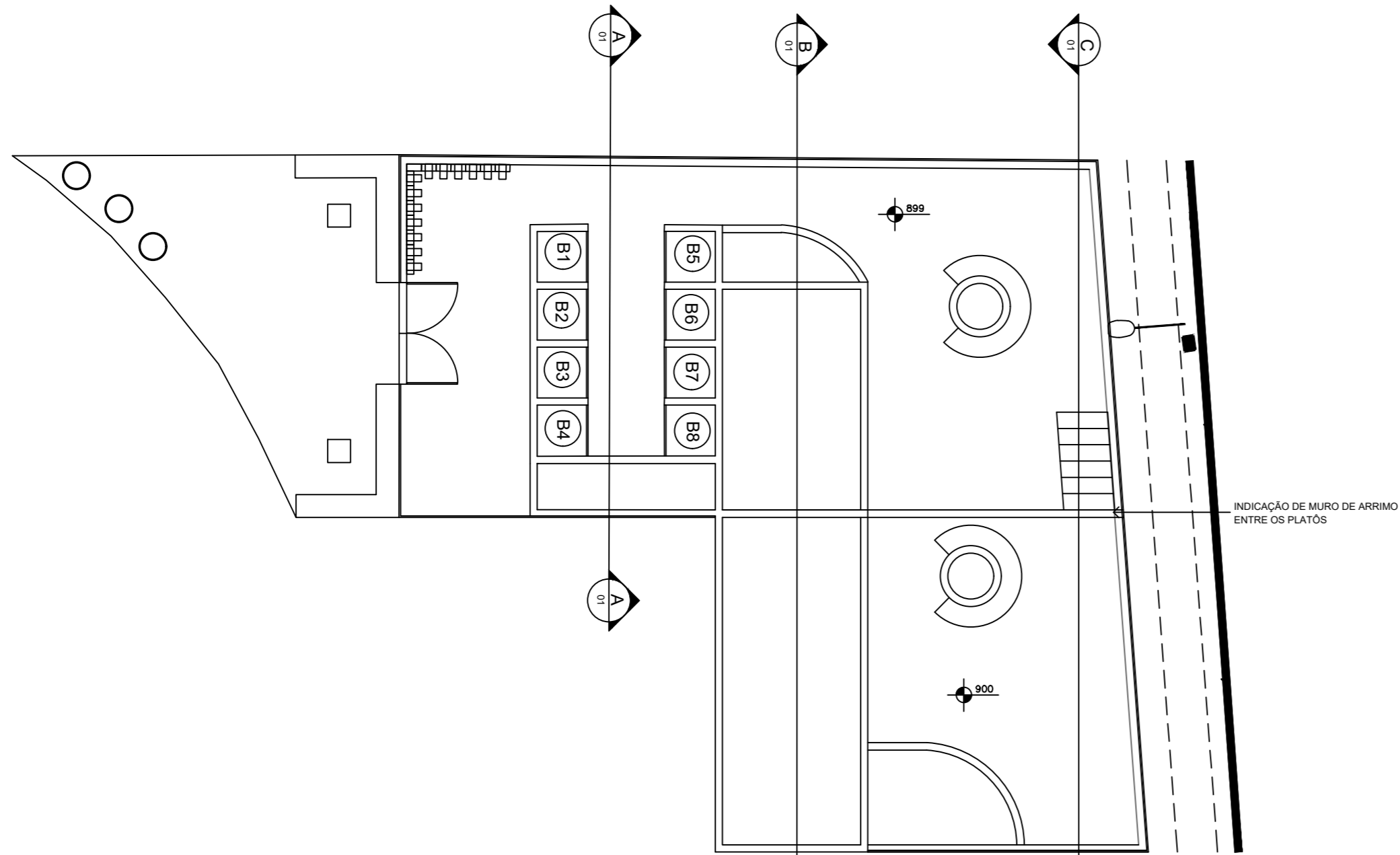

5 PLANTA DE NÍVEIS
 ESCALA 1/100

OBS.: CONFERIR REALIDADE TOPOGRÁFICA DO LOCAL E ADEQUAR-SE

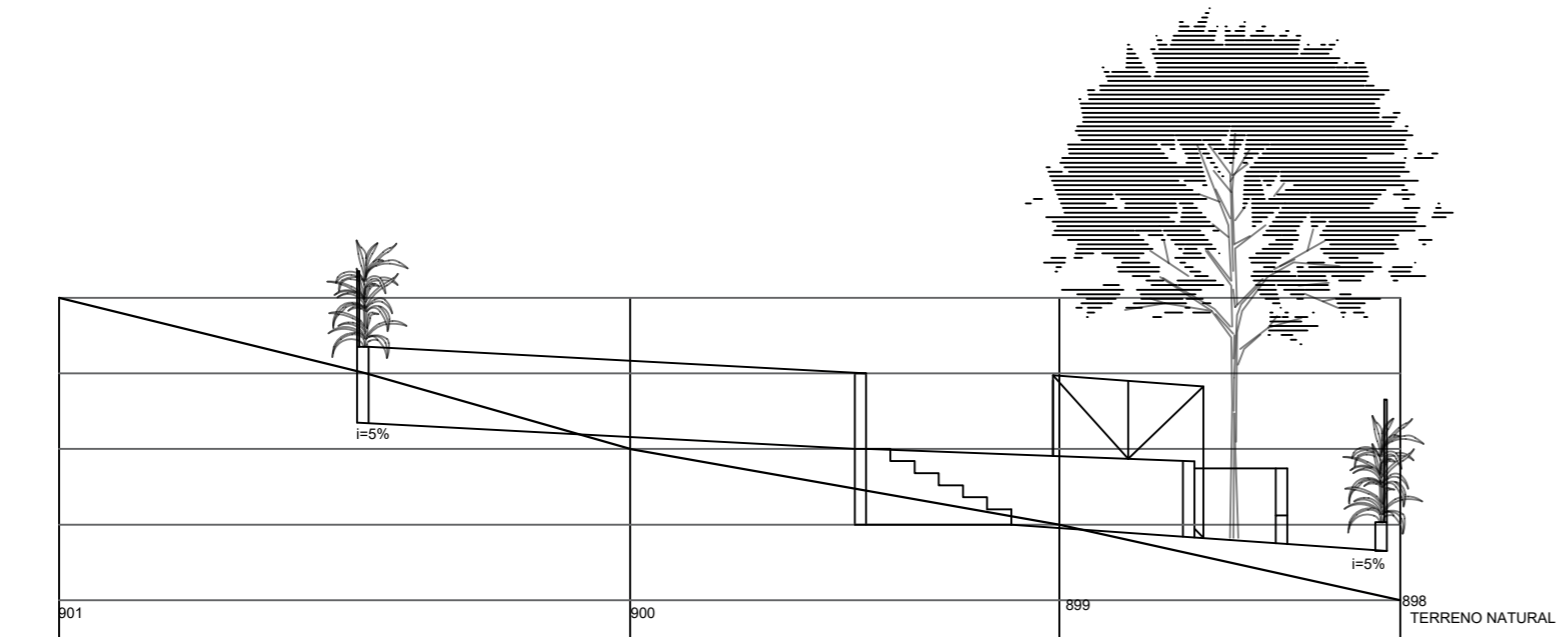

5.1 CORTE BB
 ESCALA 1/100

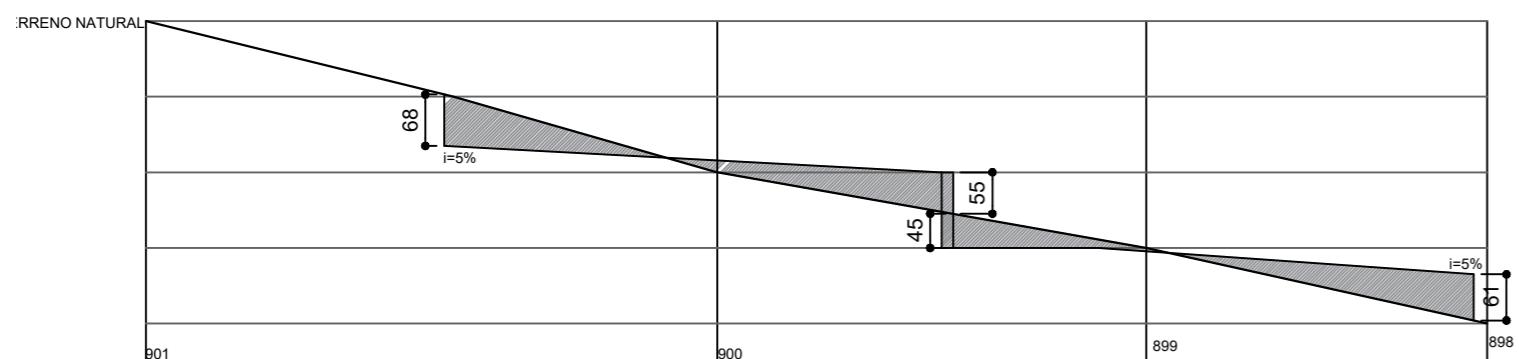

5.2 CORTE E ATERRO BB
 ESCALA 1/100

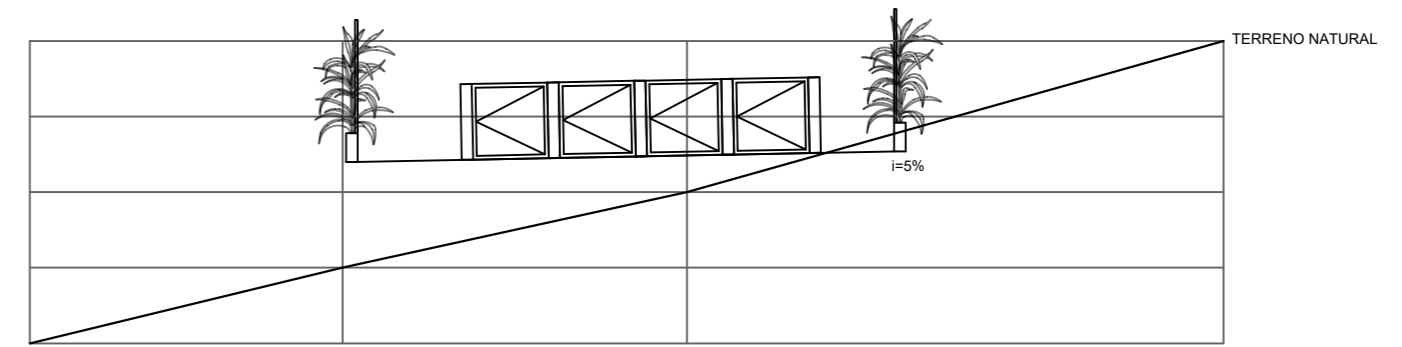

4.1 CORTE AA
 ESCALA 1/100

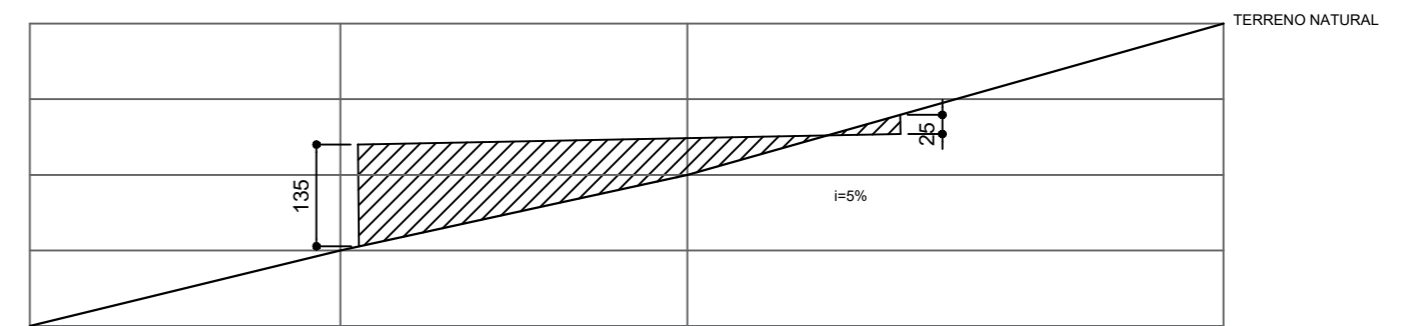

4.2 CORTE E ATERRO AA
 ESCALA 1/100

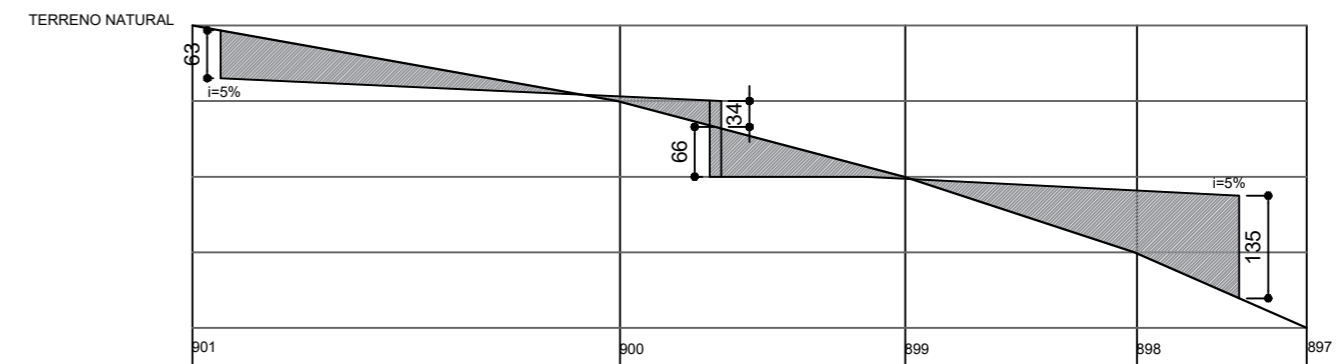

6.2 CORTE CC
 ESCALA 1/100

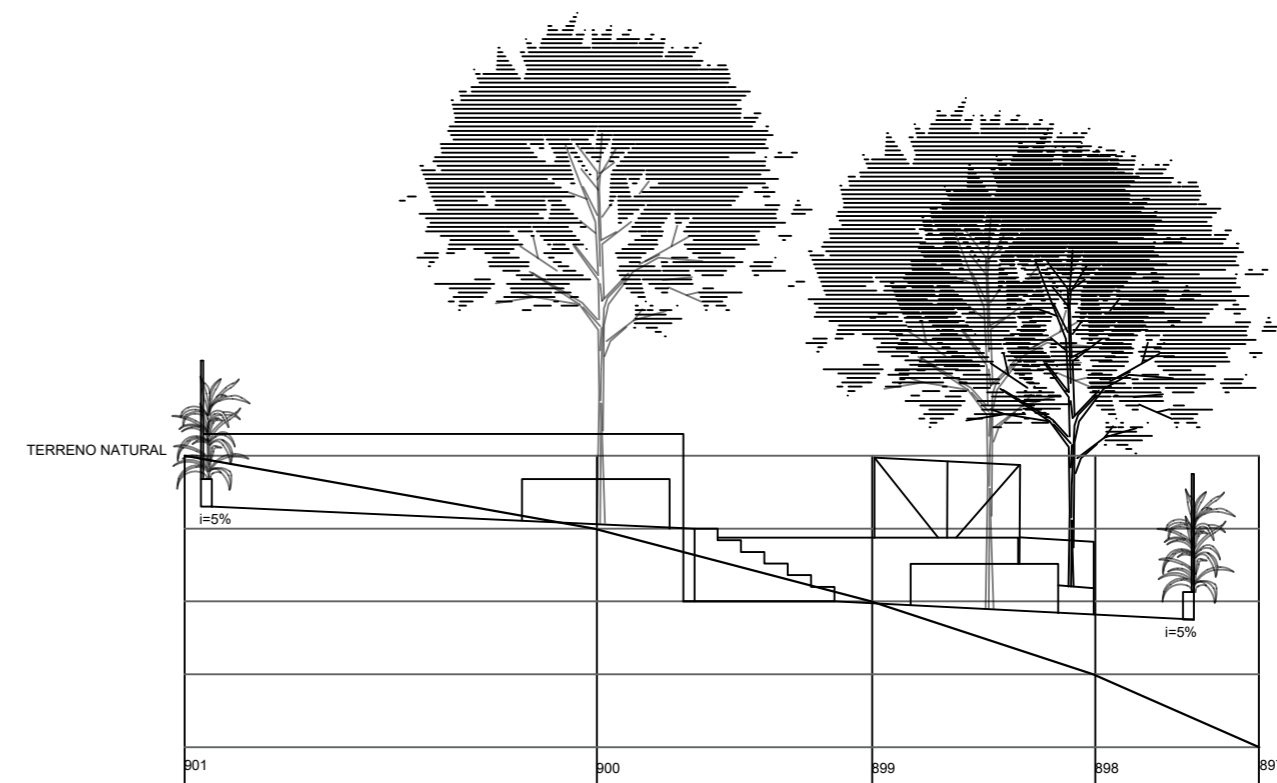

6.1 CORTE CC
 ESCALA 1/100

	PROJETO:	CAMPUS II	
		PROJETO ARQUITETÔNICO EXECUTIVO	
R.T.:	PREFEITURA	CONTEÚDO:	PLANTAS E CORTES
DIR. GERAL:	FLÁVIO ANTÔNIO DOS SANTOS	NOME ARQUIVO:	COMPOSTAGEM - CAMPUS II - 2020.dwg
		DATA INICIAL:	30/05/2020
		FOLHA:	03/05



Emitido em 30/05/2020

PROJETO BÁSICO Nº 3/2020 - PREF (11.54.02)

(Nº do Protocolo: NÃO PROTOCOLADO)

(Assinado digitalmente em 01/03/2021 15:47)
FERNANDO GONTIJO BERNARDES JUNIOR
CHEFE - TITULAR
PREF (11.54.02)
Matrícula: 1649649

(Assinado digitalmente em 01/03/2021 09:25)
FLAVIA AMELIA LOPES NOGUEIRA
ENGENHEIRO-AREA
DIMAN (11.54.02.02)
Matrícula: 2581793

Para verificar a autenticidade deste documento entre em <https://sig.cefetmg.br/documentos/> informando seu número:
3, ano: **2020**, tipo: **PROJETO BÁSICO**, data de emissão: **01/03/2021** e o código de verificação: **850b29b043**

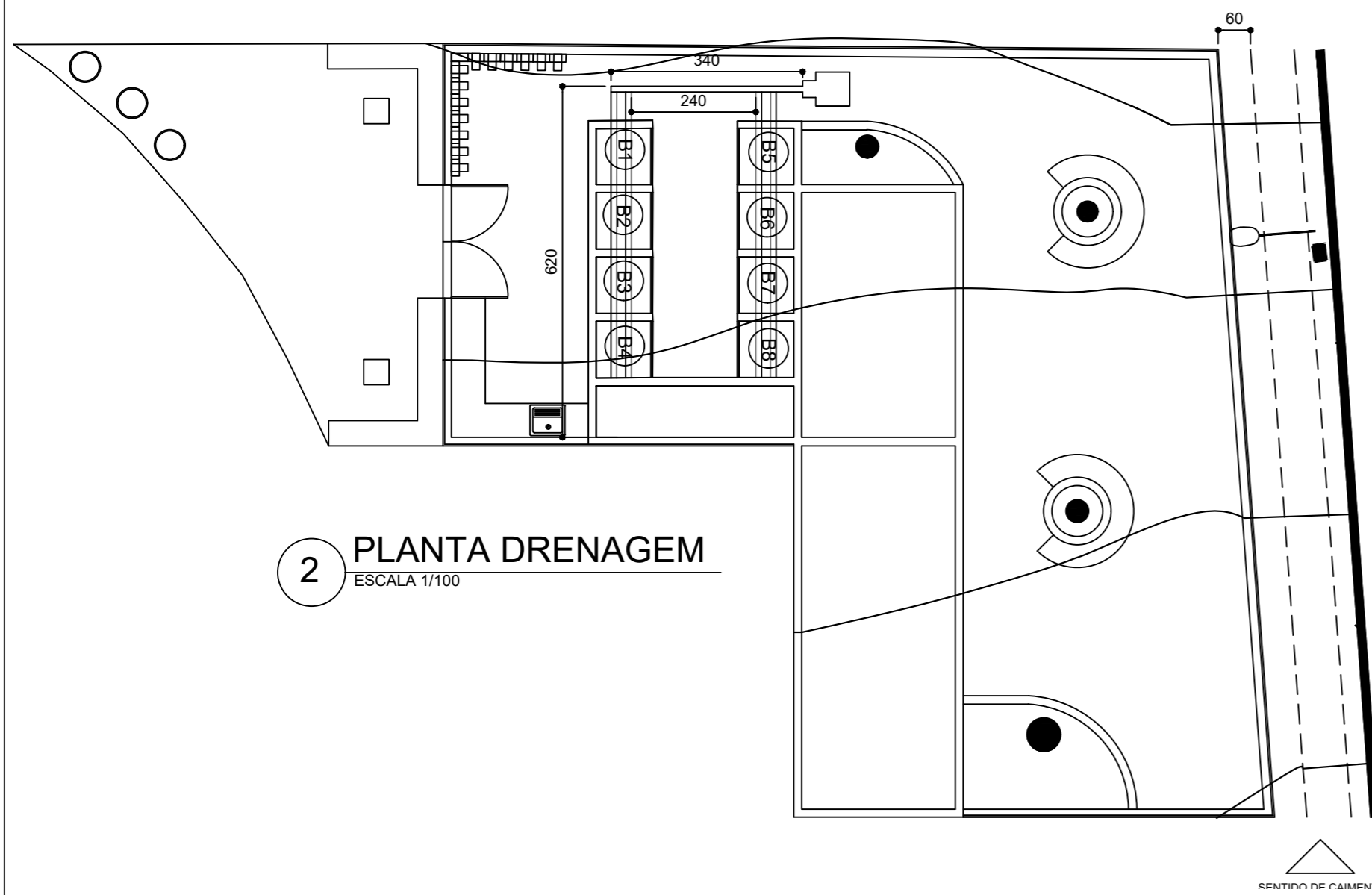

2 PLANTA DRENAGEM
ESCALA 1/100

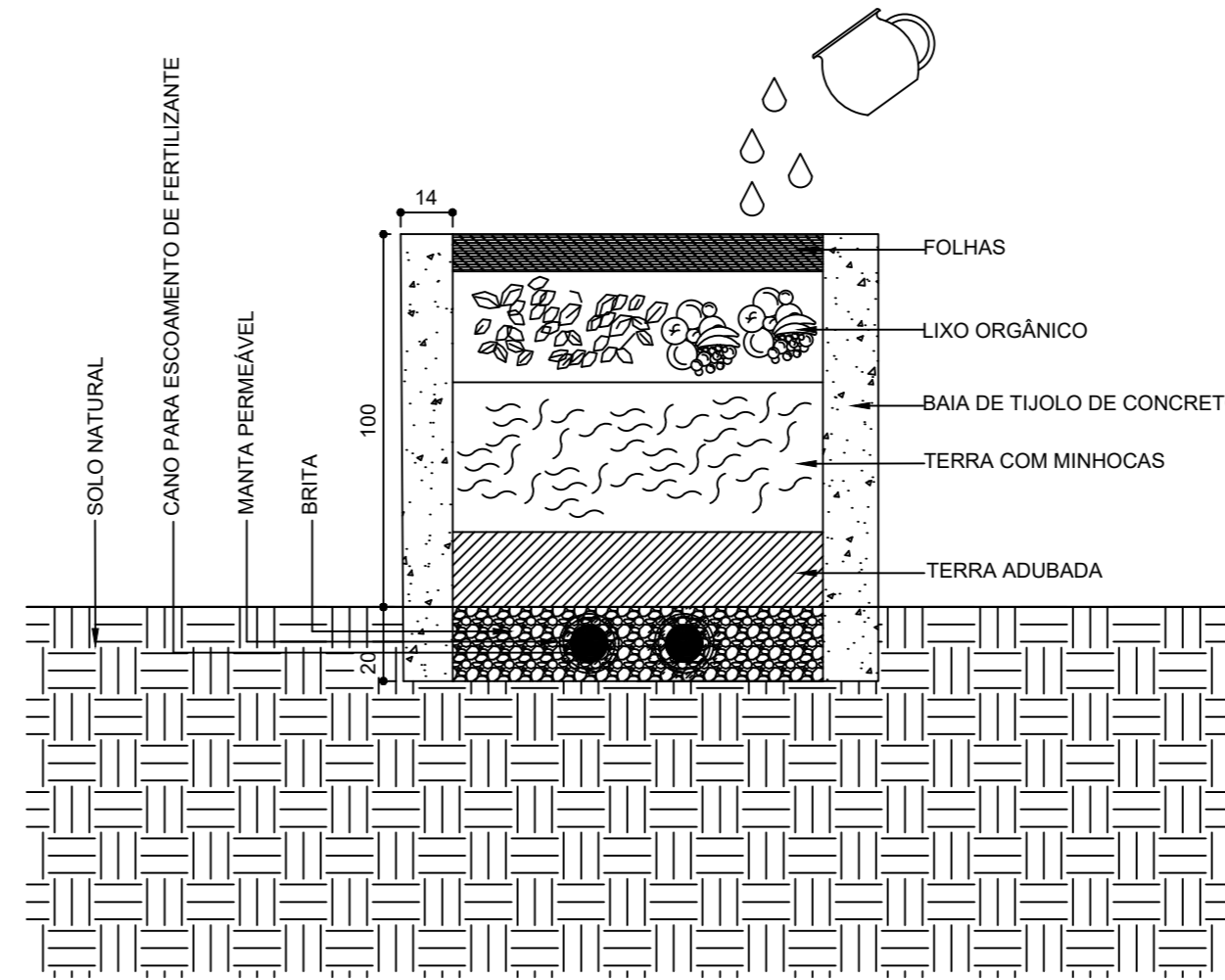

1.3 CORTE BAIA
ESCALA 1:20

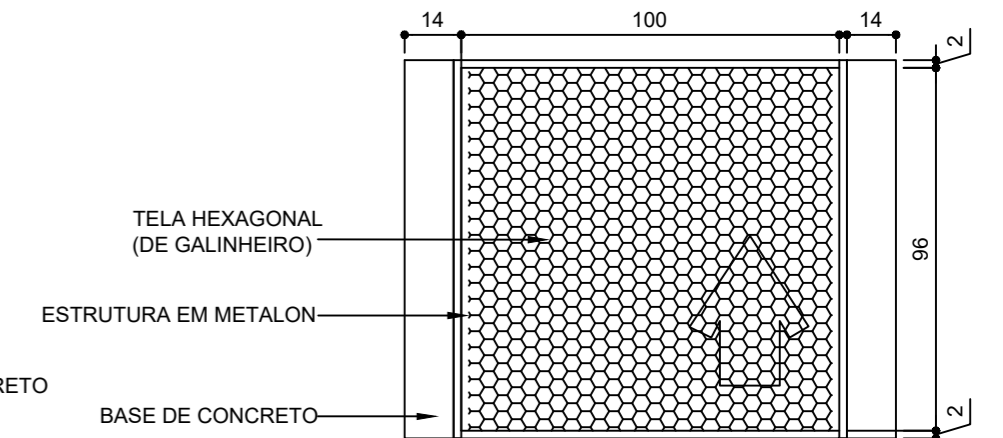

1.4.2 DETALHAMENTO PORTA
ESCALA 1:20

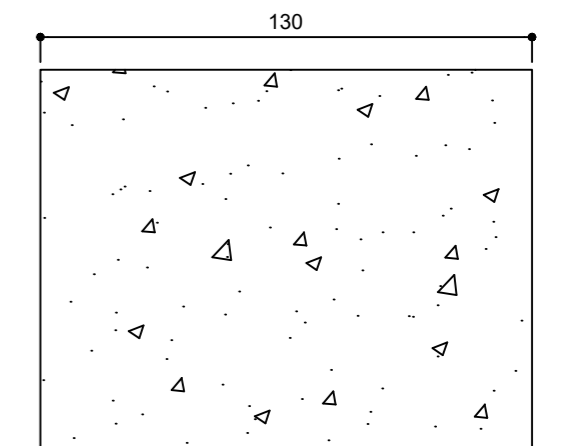

1.5 VISTA TRASEIRA BAIA
ESCALA 1:20

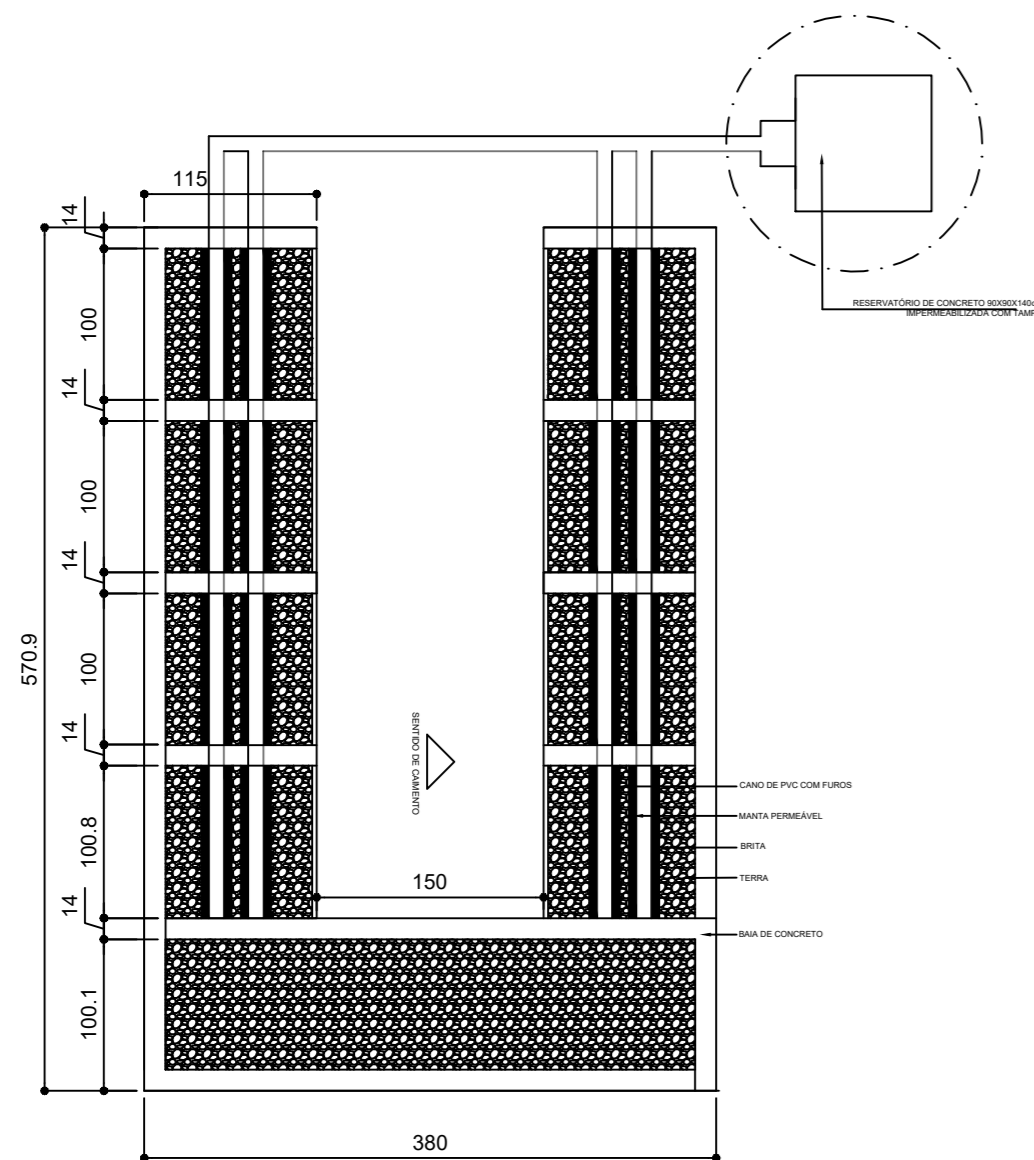

1.2 PLANTA ESQUEMÁTICA DRENAGEM
ESCALA 1:50

OBS.: CONFERIR TODAS AS MEDIDAS NO LOCAL.
A PLANTA ACIMA APRESENTA SUGESTÃO PARA SOLUCIONAR A DRENAGEM E COLETAR O LÍQUIDO FERTILIZANTE.
PARA DETALHAMENTO DEVERÁ SER CONSULTADO UM PROFISSIONAL ESPECIALISTA.

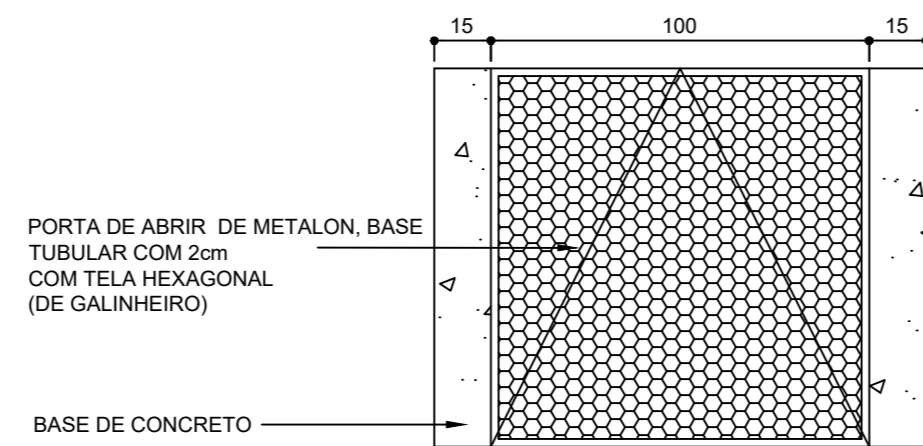

1.4 VISTA FRONTAL BAIA
ESCALA 1:20

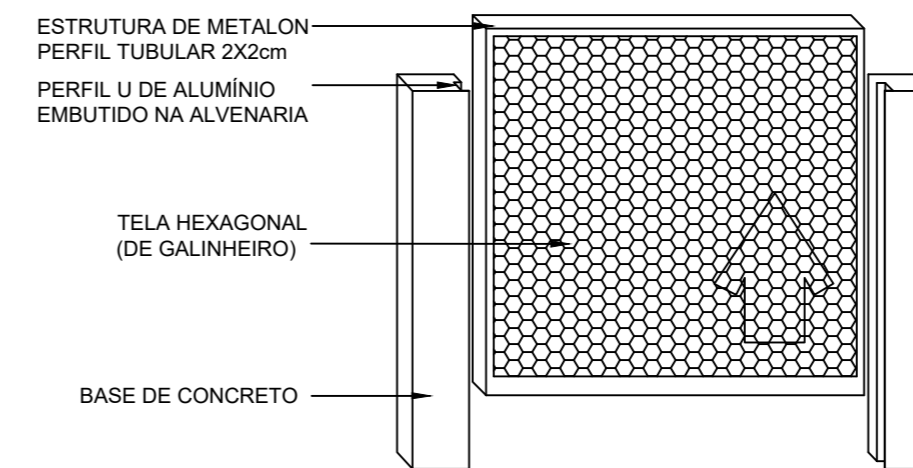

1.4.3 DETALHE ESQUEMÁTICO PORTA
ESCALA 1:20

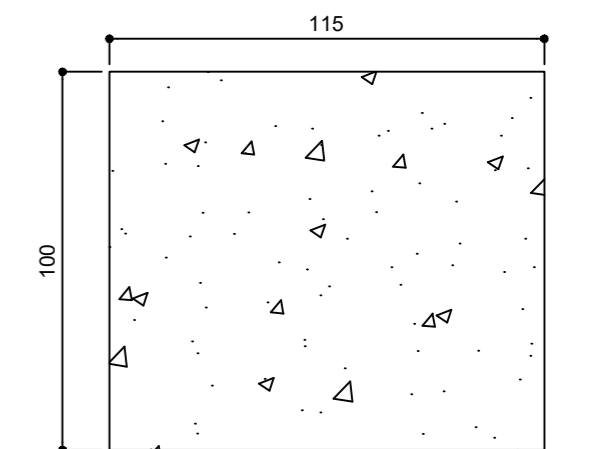

1.6 VISTA LATERAL BAIA
ESCALA 1:20

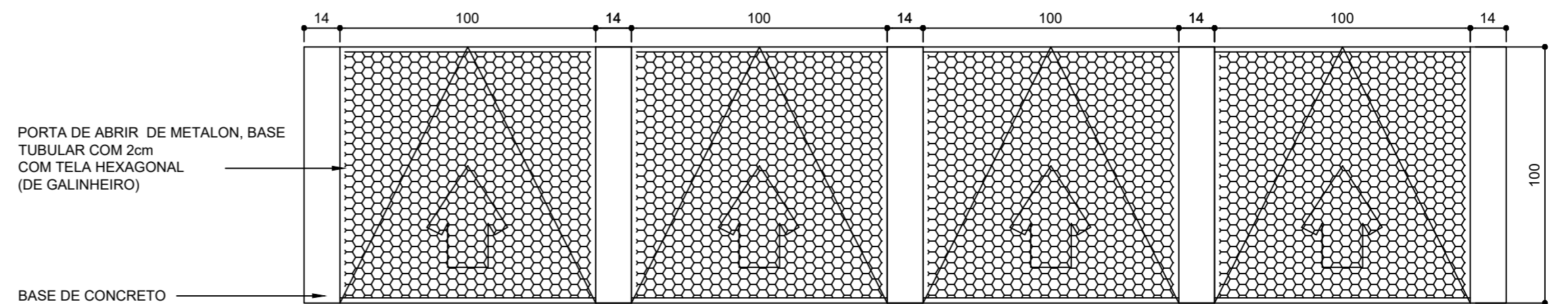

1.7 VISTA GERAL BAIAS
ESCALA 1:20

		PROJETO:	CAMPUS II
		PROJETO ARQUITETÔNICO EXECUTIVO	
R.T.:	PREFEITURA	CONTEÚDO:	PLANTAS E CORTES
DIR. GERAL:	FLÁVIO ANTÔNIO DOS SANTOS	NOME ARQUIVO:	COMPOSTAGEM - CAMPUS II - 2020_V2.dwg
			DATA INICIAL: 30/05/2020
			FOLHA: 04/05



Emitido em 30/05/2020

PROJETO BÁSICO Nº 4/2020 - PREF (11.54.02)

(Nº do Protocolo: NÃO PROTOCOLADO)

(Assinado digitalmente em 01/03/2021 15:47)
FERNANDO GONTIJO BERNARDES JUNIOR
CHEFE - TITULAR
PREF (11.54.02)
Matrícula: 1649649

(Assinado digitalmente em 01/03/2021 09:25)
FLAVIA AMELIA LOPES NOGUEIRA
ENGENHEIRO-AREA
DIMAN (11.54.02.02)
Matrícula: 2581793

Para verificar a autenticidade deste documento entre em <https://sig.cefetmg.br/documentos/> informando seu número:
4, ano: **2020**, tipo: **PROJETO BÁSICO**, data de emissão: **01/03/2021** e o código de verificação: **7e89928584**

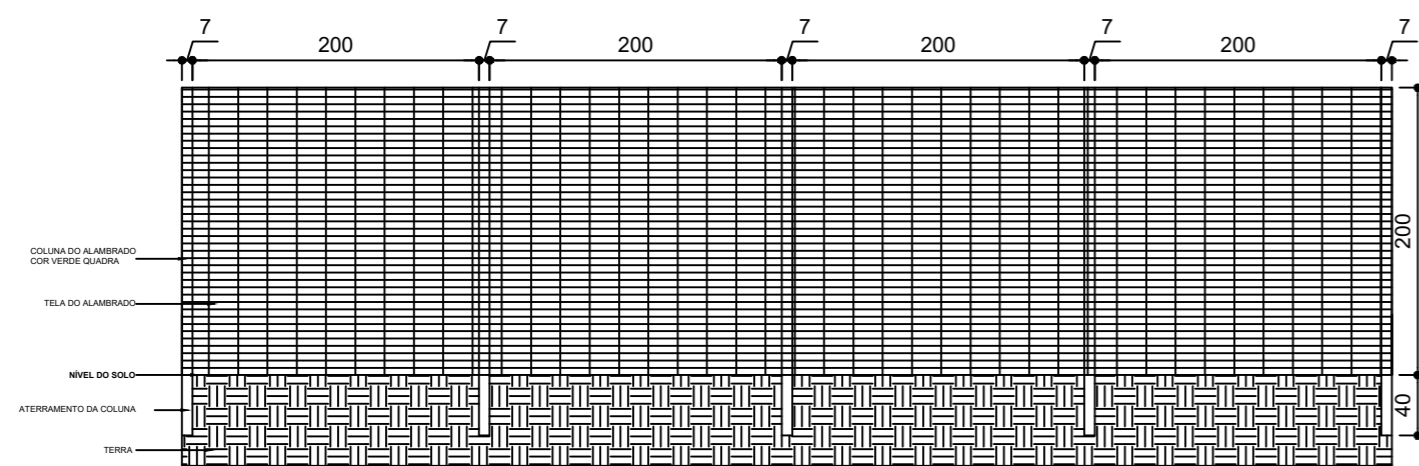

2.1 DETALHE SUPORTE CERCA VIVA 01
 ESCALA 1:50
 OPÇÃO ALAMBRADO

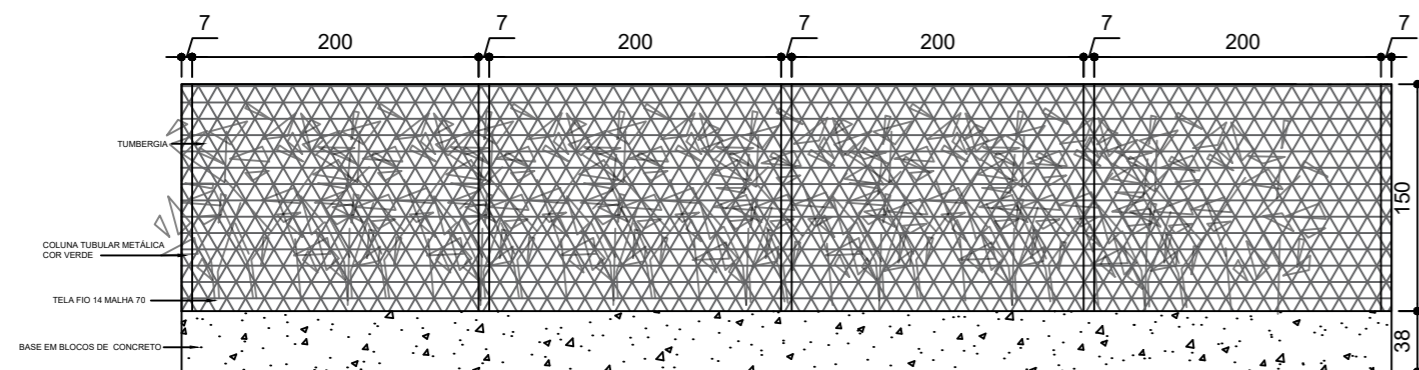

2.1 DETALHE SUPORTE CERCA VIVA 02
 ESCALA 1:50
 OPÇÃO TELA

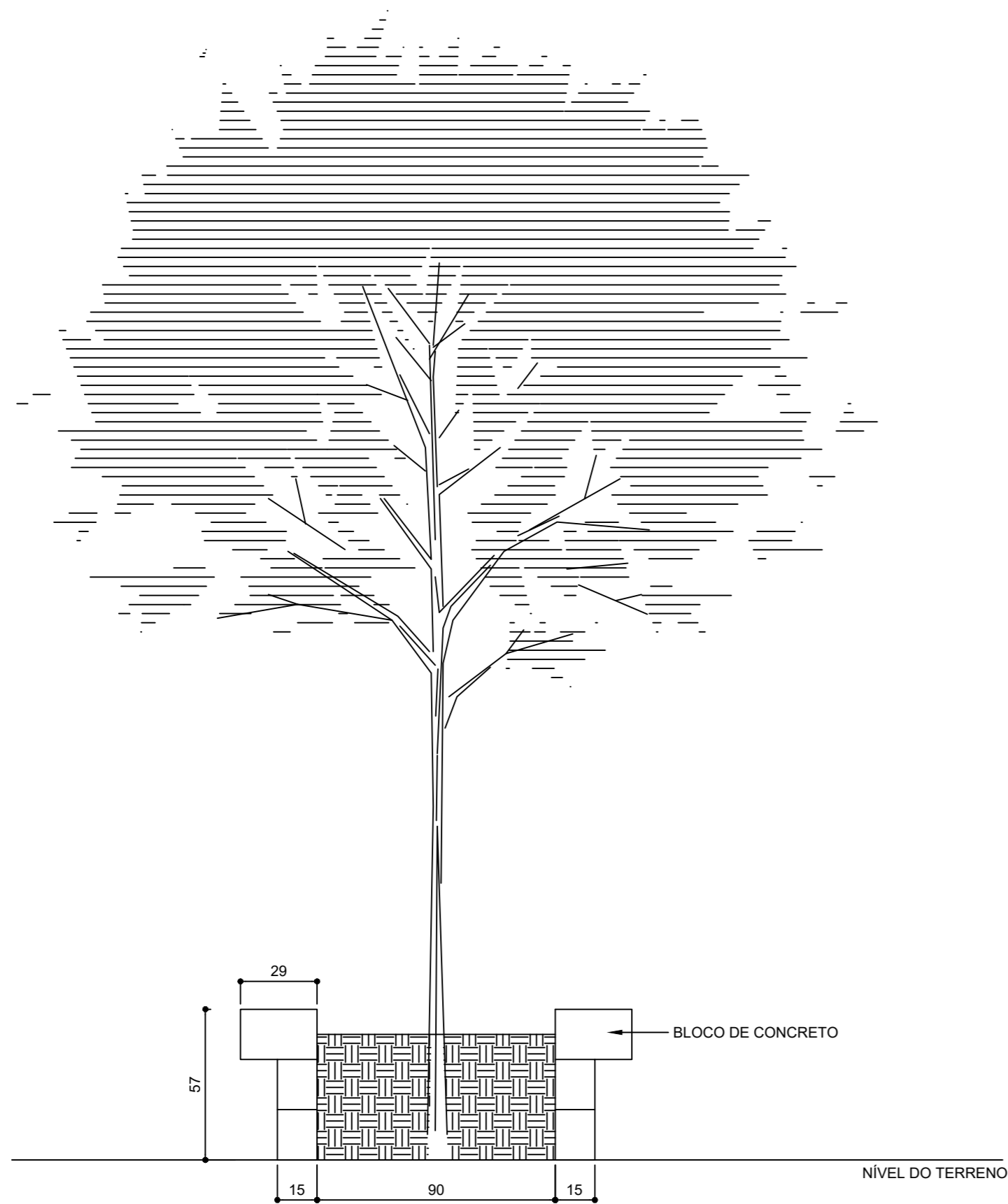

6 DETALHE CANTEIRO - ÁRVORE
 ESCALA 1:20

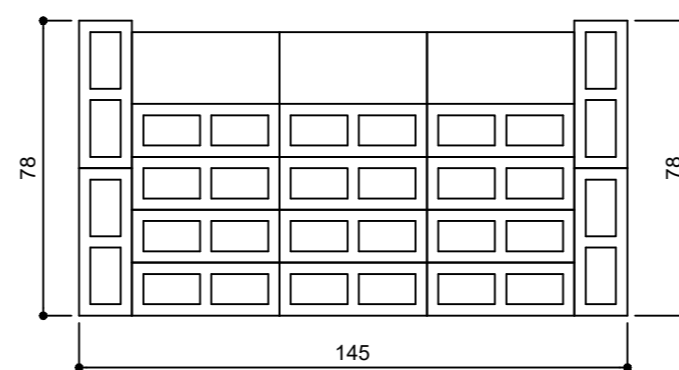

7 DETALHAMENTO SOFÁ 01
 ESCALA 1:20

VISTA SUPERIOR CAMADA 01- REPRESENTAÇÃO SIMBÓLICA PODENDO SER ALTERADA DE ACORDO COM O COMPRIMENTO DESEJADO DO SOFÁ

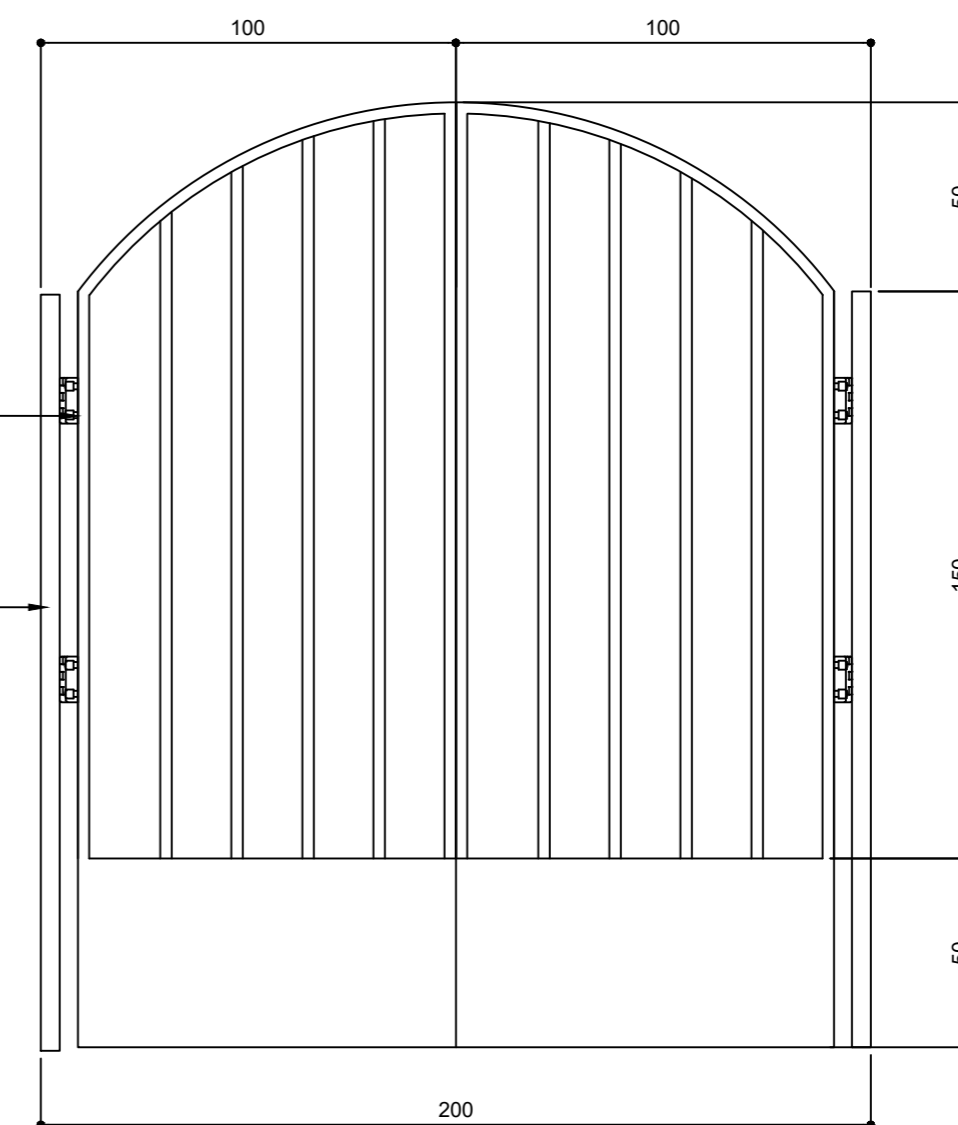

8 DETALHE PORTÃO
 ESCALA 1:20

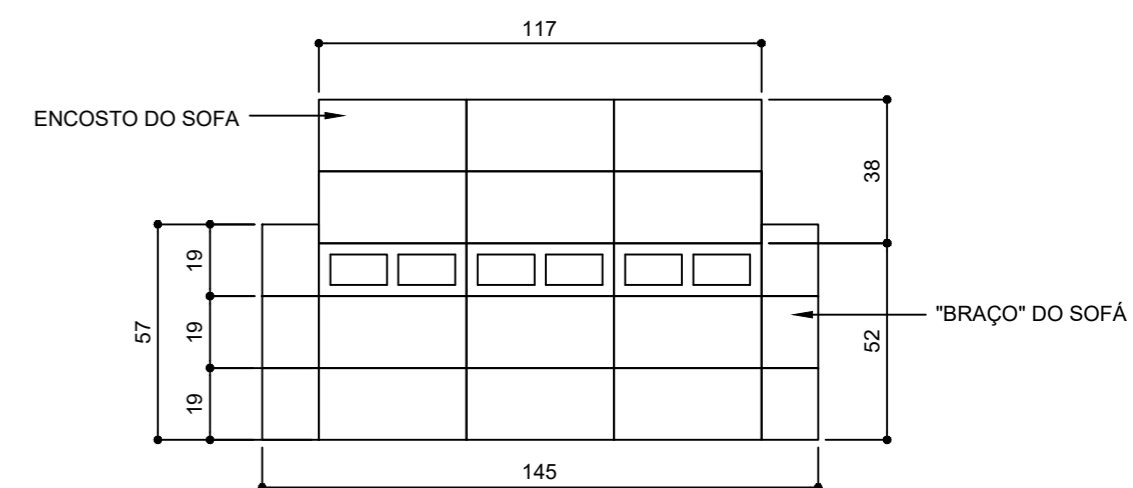

7 DETALHAMENTO SOFÁ
 ESCALA 1:20

VISTA FRONTAL - REPRESENTAÇÃO SIMBÓLICA PODENDO SER ALTERADA DE ACORDO COM O COMPRIMENTO DESEJADO DO SOFÁ

		PROJETO:	CAMPUS II
		PROJETO ARQUITETÔNICO EXECUTIVO	
R.T.:	PREFEITURA	CONTEÚDO:	PLANTAS E CORTES
DIR. GERAL:	FLÁVIO ANTÔNIO DOS SANTOS	NOME ARQUIVO:	COMPOSTAGEM - CAMPUS II - 2020_V2.dwg
			DATA INICIAL: 30/05/2020
			FOLHA: 05/05



Emitido em 30/05/2020

PROJETO BÁSICO Nº 5/2020 - PREF (11.54.02)

(Nº do Protocolo: NÃO PROTOCOLADO)

(Assinado digitalmente em 01/03/2021 15:47)
FERNANDO GONTIJO BERNARDES JUNIOR
CHEFE - TITULAR
PREF (11.54.02)
Matrícula: 1649649

(Assinado digitalmente em 01/03/2021 09:25)
FLAVIA AMELIA LOPES NOGUEIRA
ENGENHEIRO-AREA
DIMAN (11.54.02.02)
Matrícula: 2581793

Para verificar a autenticidade deste documento entre em <https://sig.cefetmg.br/documentos/> informando seu número:
5, ano: **2020**, tipo: **PROJETO BÁSICO**, data de emissão: **01/03/2021** e o código de verificação: **4d0c6595ca**

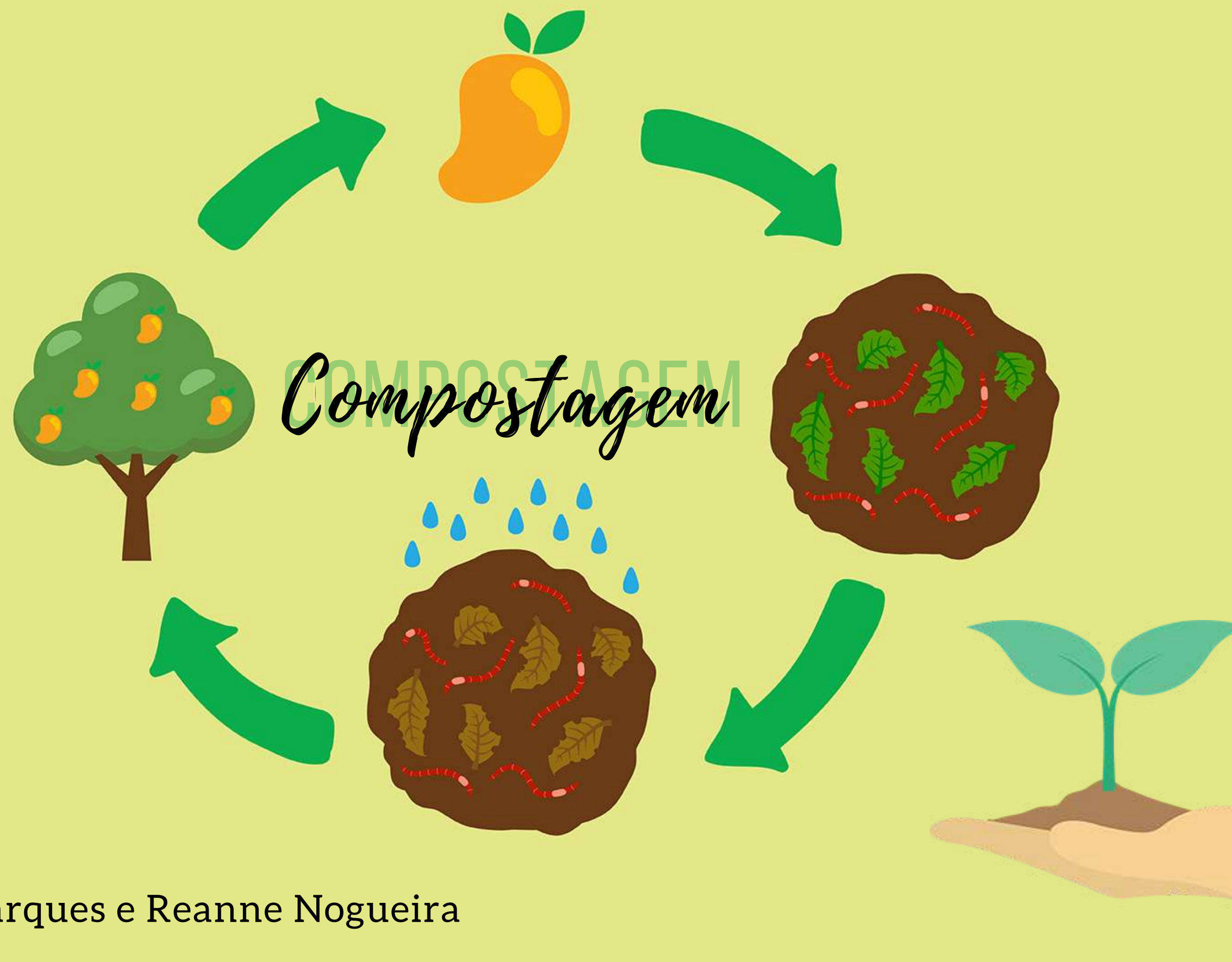

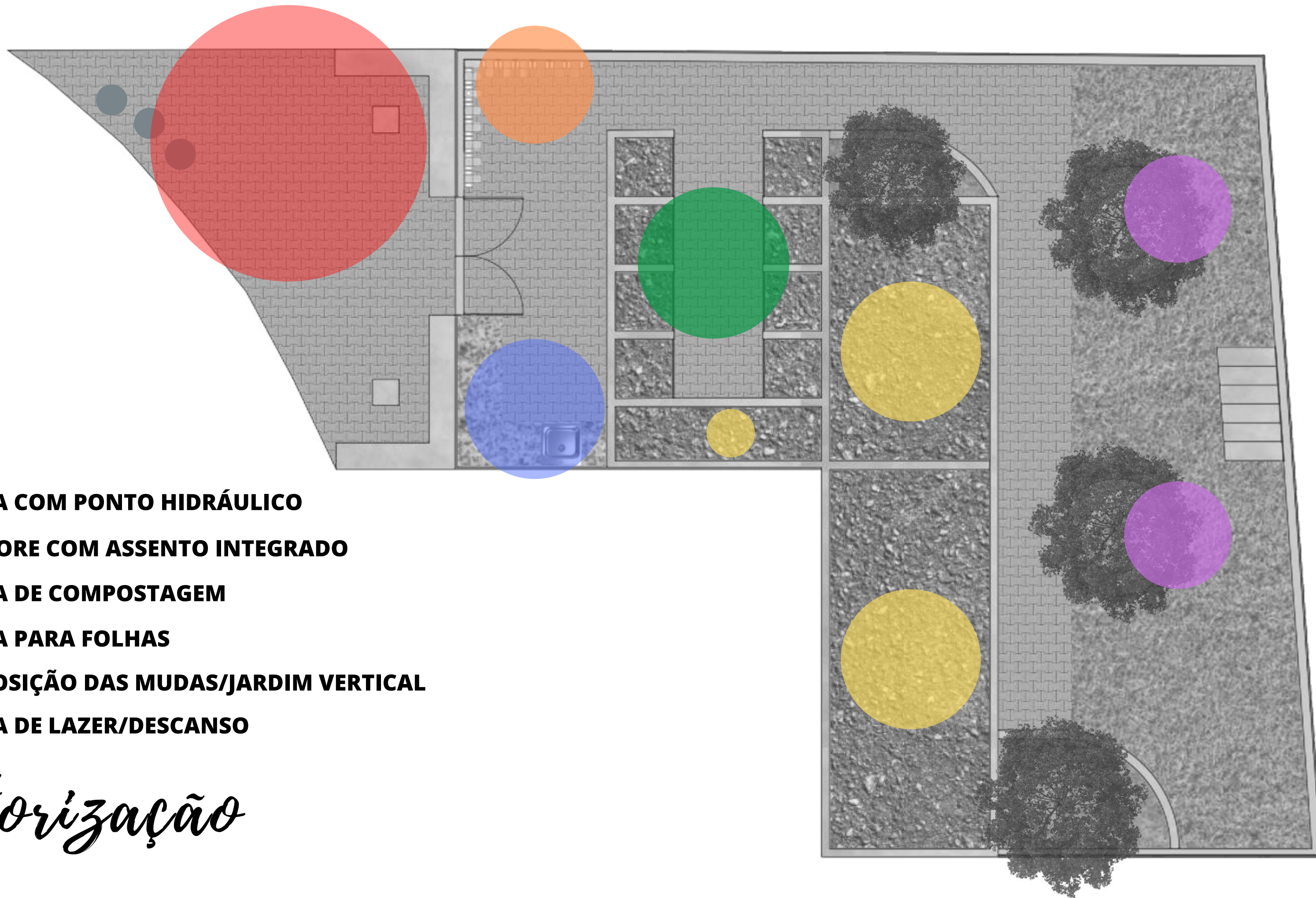

- **ÁREA COM PONTO HIDRÁULICO**
- **ÁRVORE COM ASSENTO INTEGRADO**
- **ÁREA DE COMPOSTAGEM**
- **ÁREA PARA FOLHAS**
- **EXPOSIÇÃO DAS MUDAS/JARDIM VERTICAL**
- **ÁREA DE LAZER/DESCANSO**

Setorização



Moodboard referencial







LATERAL

FRONTAL

TRASEIRA

PERSPECTIVA

Sofá de blocos

Intenção volumétrica

















Ana Lorena Demarques;
Reanne Nogueira Rodrigues;
Belo Horizonte, 2020.





Emitido em 29/05/2020

PROJETO BÁSICO Nº 6/2020 - PREF (11.54.02)

(Nº do Protocolo: NÃO PROTOCOLADO)

(Assinado digitalmente em 01/03/2021 15:47)
FERNANDO GONTIJO BERNARDES JUNIOR
CHEFE - TITULAR
PREF (11.54.02)
Matrícula: 1649649

(Assinado digitalmente em 01/03/2021 09:25)
FLAVIA AMELIA LOPES NOGUEIRA
ENGENHEIRO-AREA
DIMAN (11.54.02.02)
Matrícula: 2581793

Para verificar a autenticidade deste documento entre em <https://sig.cefetmg.br/documentos/> informando seu número:
6, ano: **2020**, tipo: **PROJETO BÁSICO**, data de emissão: **01/03/2021** e o código de verificação: **733a376455**



Compostar

MANUAL TÉCNICO DE COMPOSTAGEM DO CEFET-MG

MANUAL TÉCNICO DE COMPOSTAGEM DO CEFET-MG
1ª Edição

Compostar 



Belo Horizonte
2019



Equipe responsável pela elaboração

Valéria Cristina Palmeira Zago

Engenheira Agrônoma (Docente - Eng. Ambiental e Sanitária)

Angelo Tadeu Magno Leão

Bolsista BCE (graduando - Eng. Ambiental e Sanitária)

Plínio Lucas da Silva Catalán

Bolsista BCE (graduando - Eng. Ambiental e Sanitária)

Elisa Marcondes • *Fotografia*

Elisa Marcondes • *Edição de imagem*

Pedro Godoy • *Projeto Gráfico e Diagramação*

Equipe de preparo da compostagem

Carlos Henrique Morais da Silva (*Totoca*)

Wallace de Sousa Leão (*Pelé*)

Contato

Valéria Cristina Palmeira Zago (valeriazago@cefetmg.br)

Apresentação

O presente Manual Técnico de Compostagem pretende cumprir o papel de registrar a logística e operações envolvidas no processo de compostagem rotineiro no CEFET-MG. Assim, visa orientar os operadores da compostagem e o(a) encarregado(a) dos funcionários envolvidos na atividade.

Foi elaborado no âmbito de projeto da Bolsa de Complementação Educacional, da Coordenação de Política Estudantil, que objetiva o treinamento de operadores de compostagem na Instituição. Dá-se em sequência a uma série de projetos de pesquisa que envolveram vários estudantes, dentre outros agentes, que permitiram chegar à indicação da compostagem como ferramenta de gestão de resíduos, gerados no preparo de alimentos e na limpeza e manutenção de jardins e árvores.

Desejamos que o material aqui apresentado se constitua em um instrumento útil para o gerenciamento de resíduos orgânicos. O objetivo maior dos trabalhos e elaboração da obra é possibilitar continuidade, expansão e valorização da compostagem como constituinte de ações que demonstrem responsabilidade institucional perante a sociedade e o meio ambiente e alinhamento com a necessidade da sustentabilidade na gestão de seus resíduos e do meio ambiente como um todo.

Notas

- O método proposto é baseado na Compostagem estática por aeração passiva (desenvolvido pela UFSC).
- O método pode ser modificado para adequação à realidade de outros *campis* e pelas instituições apoiadoras.
- Este manual deve ser consultado quantas vezes for necessário, de forma a que a implantação da compostagem seja efetiva e auxilie no esclarecimento de dúvidas que podem ocorrer nas atividades rotineiras.
- O manuseio deste Manual Técnico é facilitado pela consulta ao sumário.

Sumário

08

Montagem da base da pilha de compostagem

16

Passo a passo da compostagem diária

34

Revolvimento

40

Utilização do composto

46

Monitoramento





Montagem da base da pilha de compostagem





Escolher um local que possibilite a circulação de operadores de compostagem e carrinhos de mão, próximo às outras composteiras (quando houver), e limpar o local.



Evitar locais muito inclinados ou onde possa haver acúmulo de água.



Marcar na Tabela de Acompanhamento a data do 1º dia da composteira.



Deixar um espaço de pelo menos 1 m entre as composteiras.



Dimensões:
largura = até 1,5 m;
comprimento = de 2 a 10 m;
altura = máximo de 1,4 m;
(formato retangular).





Fazer “cama” da composteira com uma camada grossa de folhas secas.



Se houver composto pronto, espalhar pequena quantidade (aproximadamente 2 a 3 kg) ao longo da “cama”.



Deixar “cama” descansando por dois dias e começar o passo a passo da compostagem descrito no seguinte item.





Finalizar usando grama seca na beirada, seguindo o contorno.







Passo a passo da compostagem diária

Compostar 



Certificar porte de
luvas e botas (EPI).





Buscar os resíduos (restos de alimentos do pré-preparo) destinado à compostagem no lado externo ao restaurante com carro de mão.





Em dia com almoço e jantar buscar na **manhã do dia seguinte**.

Em dia somente com almoço, buscar na **tarde do mesmo dia**.

Observação: também podem ser recolhidos os resíduos da lanchonete e a borra de café; não usar resíduos que foram temperados e de sobra dos pratos.

Importante é não deixar os resíduos acumularem em locais que possam incomodar.





Ferramentas necessárias
(enxada, rastelo, pá, pe-
neira e carrinho de mão).





Verificar se os resíduos estão adequados para a compostagem (usar tabela X).



Retirar plásticos, metais, tecidos e papéis quando possível (podem ser retirados depois de despejados na composteira).



Quando não estiverem adequados, descartar no lixo comum.



Materiais para compostar		Materiais para NÃO compostar
Verdes	Castanhos	
Restos de vegetais crus (talos, folhas, cascas, etc.)	Folhas secas	Plásticos, vidro e metal, tecidos e borracha
Cascas de frutas e de ovos	Apara de grama seca	Pilhas, baterias e tintas
Borra de café com filtros e sacos de chá	Apara de madeira e serragem e ramos pequenos	Carnes em geral
Folhas verdes das árvores	Palha seca	Gorduras, maionese, manteiga e molhos
Ervas daninhas sem sementes	A trituração dos materiais castanhos não é estritamente necessária, a não ser que se trate de podas de médio e grande porte. Para usar o triturador é obrigatório o uso de Equipamento de Proteção Individual (EPI)	Laticínios
Podas de plantas e flores		Cinzas de carvão
Pão e cereais		Medicamentos e produtos químicos



Abrir parte central da composteira com a enxada, afastando para os lados, a cobertura superficial de folhas e grama secas.





A compostagem deve ser realizada de forma alternada em duas composteiras em construção. Um dia em uma, o dia seguinte na outra.

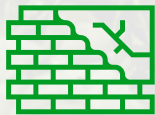

Cuidado para não desfazer as paredes da composteira.





Depositar e espalhar
os resíduos ao longo
da abertura.





Recolher resíduos que caírem fora da composteira, para não atrair animais.



Nesse momento, é possível retirar resíduos não orgânicos.





Misturar levemente o resíduo do dia com o de baixo (antigo) usando a enxada.



Misturar apenas dentro da abertura, para preservar as paredes da composteira.







Cobrir a abertura com uma camada de 15 cm de folhas secas e, se houver, grama cortada nas laterais e no topo da pilha.



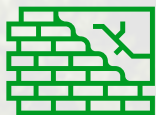

Cuidado para não desfazer as paredes da composteira.



Se não houver grama seca, a composteira pode ser coberta apenas com folhas secas.







Limpar e organizar o local da compostagem.



Varrer ao redor das pilhas e não deixar sacos de plásticos no local.



Revolvimento

Compostar 





Após pilha atingir cerca de 1,4 m de altura, deixar descansando, sem receber resíduos, por duas semanas.



Deixar descansando por 2 semanas.



Marcar na Tabela de Acompanhamento a data do 1º dia de descanso .





Revolver pela primeira vez a composteira completamente usando enxadas, amontoando o composto orgânico no próprio local onde se encontra.



São necessárias duas pessoas para realizar o revolvimento .



Verificar umidade. Se estiver muito seco, regar.



Deixar descansando por duas semanas.



Marcar na Tabela de Acompanhamento a data do primeiro dia de revolvimento.



Revolver pela segunda vez a composteira completamente usando enxadas, amontoando o composto orgânico no próprio local onde se encontra.



Deixar descansando por duas semanas.



Marcar na Tabela de Acompanhamento a data do segundo dia de revolvimento.



Utilização do composto

Compostar 





Quando o composto está pronto?

Quando, ao pegar uma porção do composto e esfregá-la entre as mãos, as mãos ficaram tingidas de preto.

O composto pronto é escuro (preto), tem cheiro de terra molhada, e não se distingue mais os materiais utilizados para sua composição.



Peneirar composto e jogar o que sobrar no interior das composteiras em construção.



Armazenar o composto peneirado em local protegido de chuva, preferencialmente em um bag.



Usar, em média, de 2 a 4 kg de composto por metro quadrado de canteiro, ou de 5 a 10 kg por cova (árvores).





Monitoramento

Compostar 





É importante verificar periodicamente os seguintes fatores: umidade e temperatura



Umidade

A umidade é medida apertando com a mão o material interno. Se escorrer líquido é porque está muito úmido. Também pode se ter uma ideia da umidade com o tipo de resíduo colocado para compostar. Melancia e tomate são exemplos de resíduos que trazem consigo muita água. Se o material estiver muito seco, regue sem encharcar.



Temperatura

Verifica-se a temperatura enfiando um vergalhão de ferro, ou outro metal, horizontalmente na composteira até chegar no seu centro. Se estiver quente é porque o processo está em andamento (é possível segurar o vergalhão de ferro). Se estiver muito quente (não é possível segurar o vergalhão), é preciso revolver a pilha e molhar um pouco. Se estiver frio (vergalhão está frio) no início do processo, pode ser excesso de umidade ou poucos resíduos de alimentos. Se estiver frio no final do processo, significa que o composto está pronto.

A seguir é apresentado um quadro com possíveis efeitos adversos e como devem ser enfrentados

Efeito Observado	Possível(is) motivo(s)	Solução
Odor de podre, cheiro muito forte	Umidade excessiva e poucas folhas e/ou grama	Colocar um pouco mais de folhas e/ou grama na parte que apresenta o cheiro
Presença de moscas	Material interno descoberto	Cobrir com folhas e/ou grama a parte de cima da composteira
Baixa temperatura da pilha	Falta de material	Colocar mais material compostável
	Excesso de chuvas/molhamento	Revolver
Alta temperatura da pilha	Pouca umidade	Molhar a pilha
Presença de vermes brancos	Excesso de umidade	Misturar com folhas e/ou grama a parte que apresenta vermes
Camada branca no resíduo interno, presença de outros insetos ou de larvas de moscas de fruta	Fungos e processos naturais de decomposição	Não são problemas





110 ANOS

CEFET-MG

TRADIÇÃO & FUTURO



Emitido em 02/12/2019

PROJETO BÁSICO Nº 1/2019 - PREF (11.54.02)

(Nº do Protocolo: NÃO PROTOCOLADO)

(Assinado digitalmente em 01/03/2021 15:47)
FERNANDO GONTIJO BERNARDES JUNIOR
CHEFE - TITULAR
PREF (11.54.02)
Matrícula: 1649649

(Assinado digitalmente em 01/03/2021 09:25)
FLAVIA AMELIA LOPES NOGUEIRA
ENGENHEIRO-AREA
DIMAN (11.54.02.02)
Matrícula: 2581793

Para verificar a autenticidade deste documento entre em <https://sig.cefetmg.br/documentos/> informando seu número:
1, ano: **2019**, tipo: **PROJETO BÁSICO**, data de emissão: **01/03/2021** e o código de verificação: **040e017b4b**

Projeto de Compostagem

Compostar



Resíduos orgânicos

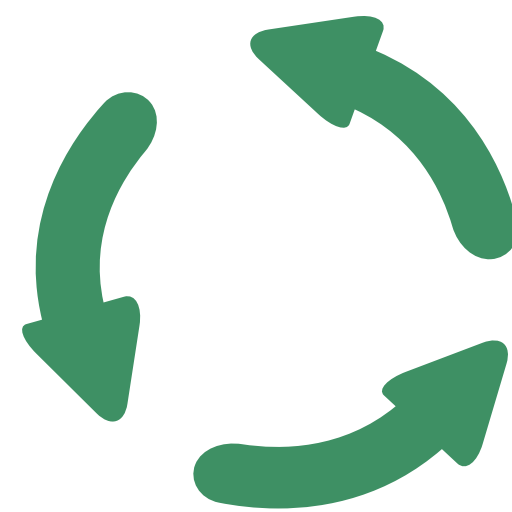

Fertilizante

Responsável: Profa. Valéria C. P. Zago

Apoio: Prefeitura do CEFET-MG



Emitido em 08/02/2021

PROJETO BÁSICO Nº 1/2021 - PREF (11.54.02)

(Nº do Protocolo: NÃO PROTOCOLADO)

(Assinado digitalmente em 01/03/2021 15:47)
FERNANDO GONTIJO BERNARDES JUNIOR
CHEFE - TITULAR
PREF (11.54.02)
Matrícula: 1649649

(Assinado digitalmente em 01/03/2021 09:25)
FLAVIA AMELIA LOPES NOGUEIRA
ENGENHEIRO-AREA
DIMAN (11.54.02.02)
Matrícula: 2581793

Para verificar a autenticidade deste documento entre em <https://sig.cefetmg.br/documentos/> informando seu número:
1, ano: **2021**, tipo: **PROJETO BÁSICO**, data de emissão: **01/03/2021** e o código de verificação: **2f0966b77e**



SERVIÇO PÚBLICO FEDERAL
MINISTÉRIO DA EDUCAÇÃO
CENTRO FEDERAL DE EDUCAÇÃO TECNOLÓGICA DE MINAS GERAIS

ANEXO V

MINUTA - CONTRATO Nº/2021

Processo Eletrônico nº 23062.008844/2021-11
Pregão Eletrônico nº 72/2021

TERMO DE CONTRATO DE PRESTAÇÃO DE SERVIÇO DE ENGENHARIA Nº/....., QUE FAZEM ENTRE SI O CENTRO FEDERAL DE EDUCAÇÃO TECNOLÓGICA DE MINAS GERAIS E A EMPRESA

O **CENTRO FEDERAL DE EDUCAÇÃO TECNOLÓGICA DE MINAS GERAIS**, com sede na Av. Amazonas 5.253, Bairro Nova Suíça, na cidade de Belo Horizonte / Minas Gerais, inscrito no CNPJ sob o nº 17.220.203/0001-96, neste ato representado pelo Diretor-Geral, **Prof. Flávio Antônio dos Santos**, nomeado pela Portaria nº 1.735, de 11 de outubro de 2019, publicada no DOU de 15 de outubro de 2019, inscrito no CPF nº 503.025.556, portador da Carteira de Identidade nº MG-2.775.556, doravante denominado **CONTRATANTE**, e o(a) inscrito(a) no CNPJ/MF sob o nº, sediado(a) na, em doravante designada **CONTRATADA**, neste ato representada pelo(a) Sr.(a), portador(a) da Carteira de Identidade nº, expedida pela (o), e CPF nº, tendo em vista o que consta no Processo nº 23062.008844/2021-11 e em observância às disposições da Lei nº 8.666, de 21 de junho de 1993, da Lei nº 10.520, de 17 de julho de 2002, do Decreto nº 7.983, de 8 de abril de 2013, bem como da Instrução Normativa SEGES/MP nº 5, de 25 de maio de 2017, resolvem celebrar o presente Termo de Contrato, decorrente do Pregão nº 72/2021, mediante as cláusulas e condições a seguir enunciadas.

1. CLÁUSULA PRIMEIRA – OBJETO

1.1. O objeto do presente instrumento é a contratação para a execução de serviço de engenharia para **CONSTRUÇÃO DE PÁTIO DE COMPOSTAGEM, sendo 189,37m2 de área construída, com o fornecimento de todos os materiais e insumos necessários**, que será prestado nas condições estabelecidas no Termo de Referência e demais documentos técnicos que se encontram anexos ao Edital.

1.2. Este Termo de Contrato vincula-se ao Edital do Pregão e seus anexos, identificado no preâmbulo acima, e à proposta vencedora, independentemente de transcrição.

2. CLÁUSULA SEGUNDA – VIGÊNCIA

2.1. O prazo de vigência deste Termo de Contrato é aquele fixado no Edital, com início na data de assinatura e encerramento após 8 (oito) meses.

2.1.1. A vigência poderá ultrapassar o exercício financeiro, desde que as despesas referentes à contratação sejam integralmente empenhadas até 31 de dezembro, para fins de inscrição em restos a pagar, conforme Orientação Normativa AGU nº 39, de 13/12/2011.

Minuta nº 133/2021 – Contrato XXX/2021 – Processo: 23062.008844/2021-11
Empresa:
Coordenação de Convênios, Contratos e Prestação de Contas



SERVIÇO PÚBLICO FEDERAL
MINISTÉRIO DA EDUCAÇÃO

CENTRO FEDERAL DE EDUCAÇÃO TECNOLÓGICA DE MINAS GERAIS

2.2. A execução dos serviços será iniciada na data informada na ordem de serviço, cujas etapas observarão o cronograma, anexo ao contrato.

2.2.1. O prazo de execução deste contrato é de 4 (quatro) meses, contados a partir do marco supra referido.

2.3. A prorrogação dos prazos de execução e vigência do contrato será precedida da correspondente adequação do cronograma físico-financeiro, bem como de justificativa e autorização da autoridade competente para a celebração do ajuste, devendo ser formalizada nos autos do processo administrativo.

3. CLÁUSULA TERCEIRA – PREÇO

3.1. O valor total da contratação é de R\$...... (.....)

3.2. No valor acima estão incluídas todas as despesas ordinárias diretas e indiretas decorrentes da execução do objeto, inclusive tributos e/ou impostos, encargos sociais, trabalhistas, previdenciários, fiscais e comerciais incidentes, bem como taxas de licenciamento, administração, frete, seguro e outros necessários ao cumprimento integral do objeto da contratação.

3.3. O valor acima é meramente estimativo, de forma que os pagamentos devidos à **CONTRATADA** dependerão dos quantitativos de serviços efetivamente prestados.

4. CLÁUSULA QUARTA – DOTAÇÃO ORÇAMENTÁRIA

4.1. As despesas decorrentes desta contratação estão programadas em dotação orçamentária própria, prevista no orçamento da União, para o exercício de 20...., na classificação abaixo:

Gestão/Unidade: DIRETORIA DO CAMPUS GAMELEIRA - BELO HORIZONTE
(11.65)

Fonte: RECURSOS ORDINÁRIOS DO TESOUREO NACIONAL (8100000000)

Programa de Trabalho: REESTRUTURAÇÃO E MODERNIZAÇÃO DAS INST.
FED. ENSINO – MINAS GERAIS (169367)

Elemento de Despesa: OBRAS E INSTALAÇÕES (449051)

PI: MANUTENÇÃO DA UNIDADE (L0000P0100N)

NE: 20XXNEXXXXXX

4.2. No(s) exercício(s) seguinte(s), correrão à conta dos recursos próprios para atender às despesas da mesma natureza, cuja alocação será feita no início de cada exercício financeiro.

5. CLÁUSULA QUINTA – PAGAMENTO

5.1. O prazo para pagamento à **CONTRATADA** e demais condições a ele referentes encontram-se definidos no Termo de Referência e no Anexo XI da IN SEGES/MP nº 5/2017.

6. CLÁUSULA SEXTA – REAJUSTAMENTO DE PREÇOS EM SENTIDO AMPLO.



SERVIÇO PÚBLICO FEDERAL
MINISTÉRIO DA EDUCAÇÃO

CENTRO FEDERAL DE EDUCAÇÃO TECNOLÓGICA DE MINAS GERAIS

6.1. As regras acerca do reajustamento de preços em sentido amplo do valor contratual (reajuste em sentido estrito e/ou repactuação) são as estabelecidas no Termo de Referência, anexo a este Contrato.

7. CLÁUSULA SÉTIMA – GARANTIA DE EXECUÇÃO

7.1. Não haverá exigência de garantia de execução para a presente contratação.

8. CLÁUSULA OITAVA – MODELO DE EXECUÇÃO DOS SERVIÇOS E FISCALIZAÇÃO

8.1. O modelo de execução dos serviços a serem executados pela **CONTRATADA**, os materiais que serão empregados, a disciplina do recebimento do objeto e a fiscalização pela **CONTRATANTE** são aqueles previstos no Termo de Referência, anexo do Edital.

9. CLÁUSULA NONA – OBRIGAÇÕES DA CONTRATANTE E DA CONTRATADA

9.1. As obrigações da **CONTRATANTE** e da **CONTRATADA** são aquelas previstas no Termo de Referência, anexo do Edital.

10. CLÁUSULA DÉCIMA – DA SUBCONTRATAÇÃO

10.1. Não será admitida a subcontratação do objeto licitatório.

11. CLÁUSULA DÉCIMA – PRIMEIRA – SANÇÕES ADMINISTRATIVAS.

11.1. As sanções relacionadas à execução do contrato são aquelas previstas no Termo de Referência, anexo do Edital.

12. CLÁUSULA DÉCIMA – SEGUNDA – RESCISÃO

12.1. O presente Termo de Contrato poderá ser rescindido:

12.1.1. por ato unilateral e escrito da Administração, nas situações previstas nos incisos I a XII e XVII do art. 78 da Lei nº 8.666, de 1993, e com as consequências indicadas no art. 80 da mesma Lei, sem prejuízo da aplicação das sanções previstas no Termo de Referência, anexo ao Edital;

12.1.2. amigavelmente, nos termos do art. 79, inciso II, da Lei nº 8.666, de 1993.

12.2. Os casos de rescisão contratual serão formalmente motivados, assegurando-se à **CONTRATADA** o direito à prévia e ampla defesa.

12.3. A **CONTRATADA** reconhece os direitos da **CONTRATANTE** em caso de rescisão administrativa prevista no art. 77 da Lei nº 8.666, de 1993.

12.4. O termo de rescisão, sempre que possível, será precedido:

12.4.1. Balanço dos eventos contratuais já cumpridos ou parcialmente cumpridos;

12.4.2. Relação dos pagamentos já efetuados e ainda devidos;

12.4.3. Indenizações e multas.



SERVIÇO PÚBLICO FEDERAL
MINISTÉRIO DA EDUCAÇÃO

CENTRO FEDERAL DE EDUCAÇÃO TECNOLÓGICA DE MINAS GERAIS

13. CLÁUSULA DÉCIMA TERCEIRA – VEDAÇÕES E PERMISSÕES

13.1. É vedado à **CONTRATADA** interromper a execução dos serviços sob alegação de inadimplemento por parte da **CONTRATANTE**, salvo nos casos previstos em lei.

13.2. É permitido à **CONTRATADA** caucionar ou utilizar este Termo de Contrato para qualquer operação financeira, nos termos e de acordo com os procedimentos previstos na Instrução Normativa SEGES/ME nº 53, de 8 de Julho de 2020.

13.2.1. A cessão de crédito, a ser feita mediante celebração de termo aditivo, dependerá de comprovação da regularidade fiscal e trabalhista da cessionária, bem como da certificação de que a cessionária não se encontra impedida de licitar e contratar com o Poder Público, conforme a legislação em vigor, nos termos do Parecer JL-01, de 18 de maio de 2020.

13.2.2. A crédito a ser pago à cessionária é exatamente aquele que seria destinado à cedente (contratada) pela execução do objeto contratual, com o desconto de eventuais multas, glosas e prejuízos causados à Administração, sem prejuízo da utilização de institutos tais como os da conta vinculada e do pagamento direto previstos na IN SEGES/ME nº 5, de 2017, caso aplicáveis.

14. CLÁUSULA DÉCIMA QUARTA – DO REGIME DE EXECUÇÃO E DAS ALTERAÇÕES

14.1. Eventuais alterações contratuais reger-se-ão pela disciplina do art. 65 da Lei nº 8.666, de 1993, bem como do ANEXO X da IN SEGES/MP nº 05, de 2017.

14.2. A diferença percentual entre o valor global do contrato e o preço global de referência não poderá ser reduzida em favor do contratado em decorrência de aditamentos que modifiquem a planilha orçamentária.

14.3. Na hipótese de celebração de aditivos contratuais para a inclusão de novos serviços, o preço desses serviços será calculado considerando o custo de referência e a taxa de BDI de referência especificada no orçamento-base da licitação, subtraindo desse preço de referência a diferença percentual entre o valor do orçamento-base e o valor global do contrato obtido na licitação, com vistas a garantir o equilíbrio econômico-financeiro do contrato e a manutenção do percentual de desconto ofertado pelo contratado, em atendimento ao art. 37, inciso XXI, da Constituição Federal e aos arts. 14 e 15 do Decreto nº 7.983/2013.

14.4. O contrato será realizado por execução indireta, sob o regime de empreitada por preço unitário.

14.5. A diferença percentual entre o valor global do contrato e o preço global de referência poderá ser reduzida para a preservação do equilíbrio econômico-financeiro do contrato em casos excepcionais e justificados, desde que os custos unitários dos aditivos contratuais não excedam os custos unitários do sistema de referência utilizado na forma do Decreto nº 7.983/2013, assegurada a manutenção da vantagem da proposta vencedora ante a da segunda colocada na licitação.

14.6. O serviço adicionado ao contrato ou que sofra alteração em seu quantitativo ou preço deverá apresentar preço unitário inferior ao preço de referência da administração pública divulgado por ocasião da licitação, mantida a proporcionalidade entre o preço global contratado e o preço de referência, ressalvada a exceção prevista no subitem anterior e respeitados os limites do previstos no § 1º do art. 65 da Lei nº 8.666, de 1993.

15. CLÁUSULA DÉCIMA QUINTA – DOS CASOS OMISSOS



SERVIÇO PÚBLICO FEDERAL
MINISTÉRIO DA EDUCAÇÃO

CENTRO FEDERAL DE EDUCAÇÃO TECNOLÓGICA DE MINAS GERAIS

15.1. Os casos omissos serão decididos pela **CONTRATANTE**, segundo as disposições contidas na Lei nº 8.666, de 1993, na Lei nº 10.520, de 2002 e demais normas federais aplicáveis e, subsidiariamente, segundo as disposições contidas na Lei nº 8.078, de 1990 – Código de Defesa do Consumidor – e normas e princípios gerais dos contratos.

16. CLÁUSULA DÉCIMA SEXTA – PUBLICAÇÃO

16.1. Incumbirá à **CONTRATANTE** providenciar a publicação deste instrumento, por extrato, no Diário Oficial da União, no prazo previsto na Lei nº 8.666, de 1993.

17. CLÁUSULA DÉCIMA SÉTIMA – FORO

17.1. É eleito o Foro da para dirimir os litígios que decorrerem da execução deste Termo de Contrato que não possam ser compostos pela conciliação, conforme art. 55, §2º da Lei nº 8.666/93.

Para firmeza e validade do pactuado, o presente Termo de Contrato foi lavrado em duas (duas) vias de igual teor, que, depois de lido e achado em ordem, vai assinado pelos contraentes.

Belo Horizonte, de..... de 2021.

Prof. Flávio Antônio dos Santos
Diretor Geral do CEFET-MG

Sr. (a).....
Responsável legal da CONTRATADA

TESTEMUNHAS:

1 –

2 –



SERVIÇO PÚBLICO FEDERAL
MINISTÉRIO DA EDUCAÇÃO
CENTRO FEDERAL DE EDUCAÇÃO TECNOLÓGICA DE MINAS GERAIS
CRONOGRAMA FÍSICO FINANCEIRO
 (Substituir quando da formalização)

CENTRO FEDERAL DE EDUCAÇÃO TECNOLÓGICA DE MINAS GERAIS													
Obra de construção de pátio de compostagem no Campus II do CEFET-MG - Belo Horizonte / MG													
CRONOGRAMA													
Item	Descrição	1º mês			2º mês			3º mês			4º mês		
		10 dias	10 dias	10 dias	10 dias	10 dias	10 dias	10 dias	10 dias	10 dias	10 dias	10 dias	
1	SERVIÇOS PRELIMINARES (15,58%)	5,51%	3,02%									3,02%	4,05%
1.1	Mobilização e desmobilização de canteiro de obras inclusive administração central (ADM)	X	X									X	X
1.2	Locação de container 2,30x6,00m, alt. 2,50m, com 1 sanitário, para escritório, completo	X											
1.3	Fornecimento, instalação e demolição de tapume com telha metálica	X	X									X	X
1.4	Fornecimento e fixação de placa de obra e placa (definitiva) de identificação do local, em chapa de aço galvanizado	X											X
2	MOVIMENTAÇÃO DE TERRA (5,63%)	0,27%	1,45%	1,47%	0,37%	1,04%	1,04%						
2.1	Execução de aterro manual de valas com solo argilo-arenoso, inclusive compactação mecanizada		X	X									
2.2	Escavação manual em material de 1ª categoria, para corte e nivelamento do terreno, inclusive afastamento	X	X	X									
2.3	Escavação manual de vala para viga baldrame, com previsão de forma, inclusive afastamento		X	X	X								
2.4	Compactação e regularização de solo			X	X	X	X						
2.5	Escavação mecanizada de vala - instalação hidráulica - em solo de 1ª categoria com profundidade até 6m					X	X						
2.6	Reaterro de valas					X	X						
3	ESTRUTURA E ALVENARIA (27,02%)	7,45%	9,04%	2,70%	2,88%	2,70%	1,12%	1,12%					
3.1	Fabricação, montagem e desmontagem de fôrma para viga e laje em chapa de madeira compensada resinada, e=17mm, 2 utilizações		X	X									
3.2	Armação de viga, laje e blocos de alvenaria aço CA-60 de 5 a 8mm		X	X									
3.3	Concretagem de viga ou laje, FCK 30MPa - lançamento, adensamento e acabamento			X	X	X	X						
3.4	Execução de alvenaria de blocos de concreto estrutural 14x19x39cm, espessura 14cm, para paredes, jardim vertical e bancos				X	X	X	X	X				
3.5	Execução de sóculo com enchimento em tijolos maciços h=10cm					X							
4	ESQUADRIAS E GRADES (23,57%)						2,26%	5,39%	4,29%	6,13%	2,75%	2,75%	
4.1	Alambrado estruturado por tubos de aço e tela de arame galvanizado, conforme projeto							X	X	X	X	X	
4.2	Execução de pintura com tinta base alquídica de fundo (tipo zarcão) - 1 demão, em grade tipo alambrado e portão de ferro						X	X	X	X			

Minuta nº 133/2021 – Contrato XXX/2021 – Processo: 23062.008844/2021-11
 Empresa:
 Coordenação de Convênios, Contratos e Prestação de Contas



SERVIÇO PÚBLICO FEDERAL
MINISTÉRIO DA EDUCAÇÃO
CENTRO FEDERAL DE EDUCAÇÃO TECNOLÓGICA DE MINAS GERAIS

CRONOGRAMA													
Item	Descrição	1ª mês			2ª mês			3ª mês			4ª mês		
		10 dias	10 dias	10 dias	10 dias	10 dias	10 dias	10 dias	10 dias	10 dias	10 dias	10 dias	10 dias
6.5	Fornecimento e instalação de torneira cromada tubo móvel, de mesa, 1/2 ou 3/4, para tanque, padrão alto						X						
6.6	Fornecimento e instalação de cuba de embutir de aço inoxidável tipo industrial, incluso válvula tipo americana e sifão tipo garrafa de metal cromado, colada no granito, conforme projeto					X							
7	DRENAGEM (2,48%)			0,14%	1,69%	0,38%	0,27%						
7.1	Escavação manual em material de 1ª categoria, para corte e nivelamento do terreno, inclusive afastamento			X	X								
7.2	Fornecimento e execução de camada drenante com brita n°2			X	X	X							
7.3	Fornecimento e instalação de manta geotêxtil conforme projeto, resistência a tração 25kN/m				X								
7.4	Fornecimento e instalação de tubos de PVC, DN 100mm, furado, inclusive conexões, cortes e fixações, conforme projeto				X								
7.5	Reaterro de valas					X							
7.6	Fornecimento e instalação de tubos de PVC, série normal, esgoto predial, DN 100mm, (instalado em ramal de descarga ou ramal de esgoto sanitário), inclusive conexões, cortes e fixações					X							
7.7	Caixa/reservatório em alvenaria (90x90x140cm), impermeabilizada, com tampa de concreto, inclusive escavação e reaterro					X	X						
8	LIMPEZA E BOTA FORA (2,29%)							0,38%	0,38%	0,38%	0,38%	0,38%	0,38%
8.1	Limpeza geral da obra							X	X	X	X	X	X
8.2	Transporte de material demolido em caçamba							X	X	X	X	X	X
TOTAL (100%):		5,77%	11,92%	11,42%	7,18%	8,14%	9,16%	7,72%	9,50%	10,22%	6,00%	7,55%	5,42%

Minuta nº 133/2021 – Contrato XXX/2021 – Processo: 23062.008844/2021-11
 Empresa:
 Coordenação de Convênios, Contratos e Prestação de Contas



SERVIÇO PÚBLICO FEDERAL
MINISTÉRIO DA EDUCAÇÃO
CENTRO FEDERAL DE EDUCAÇÃO TECNOLÓGICA DE MINAS GERAIS

MODELO DE APRESENTAÇÃO DE PREPOSTO

Processo nº: 23062.008844/2021-11

Contrato nº:/2021

Objeto: CONSTRUÇÃO DE PÁTIO DE COMPOSTAGEM.

Modalidade de Licitação: Pregão nº 72/2021

Vimos, por meio desta, apresentar o Preposto para acompanhar a fiel execução do Termo de Contrato nº: ____/2021, nos termos do artigo 68 da Lei 8.666/93, conforme descrito no quadro abaixo:

Nome:	
CPF:	
Profissão:	
Cargo:	
E-mail:	
OBS.: O Representante Legal da empresa deverá indicar uma pessoa. O Representante Legal também poderá ser o preposto, devendo assim também preencher o quadro.	

Responsável legal

Belo Horizonte, de de 2021.

A Administração se declara de acordo com o preposto acima indicado.

Assinatura do Fiscal _____

em ____/____/____.

Nome:

Siape:



Emitido em 06/12/2021

MINUTA DE CONTRATO, CONVÊNIO OU SIMILARES Nº 320/2021 - CCONT (11.54.05)

(Nº do Protocolo: NÃO PROTOCOLADO)

(Assinado digitalmente em 06/12/2021 07:50)

WALQUIRIA MARIA DE SOUZA CORREA

CONTADOR

CCONT (11.54.05)

Matrícula: 2221214

Para verificar a autenticidade deste documento entre em <https://sig.cefetmg.br/documentos/> informando seu número:
320, ano: **2021**, tipo: **MINUTA DE CONTRATO, CONVÊNIO OU SIMILARES**, data de emissão: **06/12/2021** e
o código de verificação: **c393f931c4**



CENTRO FEDERAL DE EDUCAÇÃO TECNOLÓGICA DE MINAS GERAIS

Obra de construção de Pátio de Compostagem no Campus II do CEFET-MG - Belo Horizonte / MG

ITEM	DESCRIÇÃO DOS SERVIÇOS	UN.	QUANT.	R\$ UNIT.	R\$ UNIT. C/ BDI	R\$ TOTAL (COM BDI)
1 SERVIÇOS PRELIMINARES						
1.1	Mobilização e desmobilização de canteiro de obras inclusive administração central (ADM)	%	1,00	R\$ 814,54	R\$ 980,21	R\$ 980,21
1.2	Locação de container 2,30x6,00m, alt. 2,50m, com 1 sanitário, para escritório, completo	%	1,00	R\$ 2.340,00	R\$ 2.815,96	R\$ 2.815,96
1.3	Fornecimento, instalação e demolição de tapume com telha metálica	m ²	114,35	R\$ 162,10	R\$ 195,07	R\$ 22.306,38
1.4	Fornecimento e fixação de placa de obra e placa (definitiva) de identificação do local, em chapa de aço galvanizado, pintada	m ²	4,86	R\$ 679,27	R\$ 817,43	R\$ 3.972,73
Subtotal Item 01						R\$ 30.075,28
2 MOVIMENTAÇÃO DE TERRA						
2.1	Execução de aterro manual de valas com solo argilo-arenoso, inclusive compactação mecanizada	m ³	72,79	R\$ 36,97	R\$ 44,49	R\$ 3.238,41
2.2	Escavação manual em material de 1ª categoria, para corte e nivelamento do terreno, inclusive afastamento	m ³	40,60	R\$ 31,42	R\$ 37,81	R\$ 1.535,12
2.3	Escavação manual de vala para viga baldrame, com previsão de forma, inclusive afastamento	m ³	17,02	R\$ 97,22	R\$ 116,99	R\$ 1.991,25
2.4	Compactação e regularização de solo	m ²	190,00	R\$ 0,80	R\$ 0,96	R\$ 182,92
2.5	Escavação mecanizada de vala - instalação hidráulica - em solo de 1ª categoria com profundidade até 6m	m ³	144,00	R\$ 10,32	R\$ 12,42	R\$ 1.788,35
2.6	Reaterro de valas	m ³	144,00	R\$ 12,32	R\$ 14,83	R\$ 2.134,93
Subtotal Item 02						R\$ 10.870,97
3 ESTRUTURA E ALVENARIA						
3.1	Fabricação, montagem e desmontagem de fôrma para viga e laje em chapa de madeira compensada resinada, e=17mm, 2 utilizações	m ²	90,00	R\$ 108,93	R\$ 131,09	R\$ 11.797,77
3.2	Armação de viga, laje e blocos de alvenaria aço CA-60 de 5 a 8mm	kg	698,00	R\$ 20,20	R\$ 24,31	R\$ 16.967,46
3.3	Concretagem de viga ou laje, FCK 30MPa - lançamento, adensamento e acabamento	m ³	24,00	R\$ 423,32	R\$ 509,42	R\$ 12.226,16
3.4	Execução de alvenaria de blocos de concreto estrutural 14x19x39cm, espessura 14cm, para paredes, jardim vertical e bancos	m ²	150,56	R\$ 59,60	R\$ 71,72	R\$ 10.798,56
3.5	Execução de sóculo com enchimento em tijolos maciços h=10cm	m ²	2,61	R\$ 111,72	R\$ 134,44	R\$ 350,90
Subtotal Item 03						R\$ 52.140,85
4 ESQUADRIAS E GRADES						
4.1	Alambrado estruturado por tubos de aço e tela de arame galvanizado, conforme projeto	m ²	118,50	R\$ 185,94	R\$ 223,76	R\$ 26.515,58
4.2	Execução de pintura com tinta base alquídica de fundo (tipo zarcão) - 1 demão, em grade tipo alambrado e portão de ferro	m ²	138,50	R\$ 19,27	R\$ 23,19	R\$ 3.211,75
4.3	Execução de pintura com tinta alquídica de acabamento (esmalte sintético brilhante), aplicada sobre superfícies metálicas - 2 demãos, em grade tipo alambrado e portão de ferro, na cor verde quadra	m ²	138,50	R\$ 39,14	R\$ 47,10	R\$ 6.523,50
4.4	Fornecimento e instalação de portão de ferro, de abrir, inclusive montante para fixação de dobradiças e guarnições, modelo conforme detalhe do projeto	m ²	5,00	R\$ 426,22	R\$ 512,91	R\$ 2.564,57
4.5	Fornecimento e instalação de fechamento de baias, confeccionado em estrutura de metalon e tela hexagonal (de galinheiro), conforme projeto, inclusive pintura com tinta base alquídica de fundo (tipo zarcão) - 3 demãos e pintura com tinta alquídica de acabamento (esmalte sintético brilhante) - 2 demãos	unid	9,00	R\$ 328,59	R\$ 395,43	R\$ 3.558,83
4.6	Fornecimento e instalação de trilho, em alumínio, chumbado, tipo U, para correr o fechamento da baia, conforme detalhe projeto	m	16,00	R\$ 51,22	R\$ 61,64	R\$ 986,21
4.7	Fornecimento e instalação de portas de alumínio, acabamento anodizado natural, de correr, para fechamento de alvenaria abaixo da bancada, tipo veneziana, com puxador embutido, completa (inclusive guarnição e corredeiras)	m ²	2,60	R\$ 678,80	R\$ 816,87	R\$ 2.123,86
Subtotal Item 04						R\$ 45.484,29

5	ACABAMENTOS, PISOS E PEDRAS					
5.1	Fornecimento e instalação de bancada de granito cinza corumbá, inclusive testeira e rodabancada, conforme projeto (h=10cm)	m ²	2,70	R\$ 822,79	R\$ 990,15	R\$ 2.673,39
5.2	Fornecimento e instalação de prateleira de granito cinza corumbá, conforme projeto (h=10cm)	m ²	2,59	R\$ 618,82	R\$ 744,69	R\$ 1.928,74
5.3	Execução de passeio em piso intertravado, com bloco retangular colorido de 20x10cm, espessura 6cm	m ²	94,00	R\$ 75,22	R\$ 90,52	R\$ 8.508,86
5.4	Plantio de arbusto ou cerca viva - muda de arbusto h=50 a 70cm	unid	170,00	R\$ 46,67	R\$ 56,16	R\$ 9.547,66
5.5	Execução de chapisco com argamassa industrializada, preparo manual	m ³	1,00	R\$ 2.641,90	R\$ 3.179,26	R\$ 3.179,26
5.6	Execução de reboco com argamassa 1:2:8	m ³	3,10	R\$ 436,05	R\$ 524,74	R\$ 1.626,70
5.7	Aplicação manual de pintura com tinta texturizada acrílica em parede externa, uma cor	m ²	150,56	R\$ 17,65	R\$ 21,24	R\$ 3.197,90
Subtotal Item 05						R\$ 30.662,51
6	INSTALAÇÕES					
6.1	Fornecimento e instalação de tubos de PVC, série normal, esgoto predial, DN 40mm, (instalado em ramal de descarga ou ramal de esgoto sanitário), inclusive conexões, cortes e fixações	m	70,00	R\$ 52,75	R\$ 63,48	R\$ 4.443,55
6.2	Caixa de esgoto de inspeção/passagem em alvenaria (90x90x140cm), revestimento em argamassa com aditivo impermeabilizante, com tampa de concreto, inclusive escavação e reaterro	unid	8,00	R\$ 878,66	R\$ 1.057,38	R\$ 8.459,04
6.3	Kit de registro de gaveta, inclusive conexões, roscável, instalado em ramal de água fria - fornecimento e instalação	unid	1,00	R\$ 44,62	R\$ 53,70	R\$ 53,70
6.4	Fornecimento e instalação de tubos de PVC, soldável, água fria, DN 25mm (instalado em ramal, sub-ramal, ramal de distribuição ou prumada), inclusive conexões, cortes e fixações - instalação predial	m	20,00	R\$ 38,55	R\$ 46,39	R\$ 927,82
6.5	Fornecimento e instalação de torneira cromada tubo móvel, de mesa, 1/2 ou 3/4, para tanque, padrão alto	unid	1,00	R\$ 117,41	R\$ 141,29	R\$ 141,29
6.6	Fornecimento e instalação de cuba de embutir de aço inoxidável tipo industrial, incluso válvula tipo americana e sifão tipo garrafa de metal cromado, colada no granito, conforme projeto	unid	1,00	R\$ 418,59	R\$ 503,73	R\$ 503,73
Subtotal Item 06						R\$ 14.529,13
7	DRENAGEM					
7.1	Escavação manual em material de 1ª categoria, para corte e nivelamento do terreno, inclusive afastamento	m ³	5,00	R\$ 31,42	R\$ 37,81	R\$ 189,05
7.2	Fornecimento e execução de camada drenante com brita nº2	m ³	3,80	R\$ 121,53	R\$ 146,25	R\$ 555,75
7.3	Fornecimento e instalação de manta geotextil conforme projeto, resistência a tração 25kN/m	m ²	6,00	R\$ 20,45	R\$ 24,61	R\$ 147,66
7.4	Fornecimento e instalação de tubos de PVC, DN 100mm, furado, inclusive conexões, cortes e fixações, conforme projeto	m	25,00	R\$ 67,00	R\$ 80,63	R\$ 2.015,70
7.5	Reaterro de valas	m ³	1,30	R\$ 12,32	R\$ 14,83	R\$ 19,27
7.6	Fornecimento e instalação de tubos de PVC, série normal, esgoto predial, DN 100mm, (instalado em ramal de descarga ou ramal de esgoto sanitário), inclusive conexões, cortes e fixações	m	10,20	R\$ 67,00	R\$ 80,63	R\$ 822,40
7.7	Caixa/reservatório em alvenaria (90x90x140cm), impermeabilizada, com tampa de concreto, inclusive escavação e reaterro	unid	1,00	R\$ 865,32	R\$ 1.041,33	R\$ 1.041,33
Subtotal Item 07						R\$ 4.791,16
8	LIMPEZA E BOTA FORA					
8.1	Limpeza geral da obra	m ²	190,00	R\$ 3,14	R\$ 3,78	R\$ 717,95
8.2	Transporte de material demolido em caçamba	m ³	68,00	R\$ 45,34	R\$ 54,56	R\$ 3.710,23
Subtotal Item 08						R\$ 4.428,18
TOTAL GERAL:						R\$ 192.982,35



Emitido em 07/10/2021

PLANILHA ORÇAMENTÁRIA DE ENGENHARIA Nº 31/2021 - PREF (11.54.02)

(Nº do Protocolo: NÃO PROTOCOLADO)

(Assinado digitalmente em 08/10/2021 08:47)

FLAVIA AMELIA LOPES NOGUEIRA

ENGENHEIRO-AREA

DIMAN (11.54.02.02)

Matrícula: 2581793

Para verificar a autenticidade deste documento entre em <https://sig.cefetmg.br/documentos/> informando seu número:
31, ano: **2021**, tipo: **PLANILHA ORÇAMENTÁRIA DE ENGENHARIA**, data de emissão: **08/10/2021** e o
código de verificação: **6a3c0d4804**



CENTRO FEDERAL DE EDUCAÇÃO TECNOLÓGICA DE MINAS GERAIS

Av. Amazonas, n.o 5253, Bairro Nova Suíça - Belo Horizonte - MG. CEP: 30.421-169
 Obra de construção de Pátio de Compostagem no Campus II do CEFET-MG - Belo Horizonte / MG

Planilha de Composição do LDI (Lucro e Despesas Indiretas)

Valor do Custo Direto (R\$)		R\$ 160.361,26	
Descrição	Percentual (%) Sobre o Custo Direto	R\$	Percentual (%) Sobre o Custo Final
Garantia (GAR)	0,80	R\$ 1.282,89	0,66
Risco (RIS)	0,97	R\$ 1.555,50	0,81
Despesas Financeiras (DEF)	0,59	R\$ 946,13	0,49
Administração Central (ADM)	4,85	R\$ 7.777,52	4,03
Lucro (LB)	6,16	R\$ 9.878,25	5,12
SUBTOTAL %		13,37	R\$ 21.440,300
Custo Direto + Garantia + Risco + Despesas Financeiras + Administração Central + Lucro - (R\$)		R\$ 181.801,55	
Descrição	Percentual (%) Incide Sobre os itens: Custo Direto + Garantia + Risco + Despesas Financeiras + Administração Central + Lucro	R\$	Percentual (%) Sobre o Custo Final
Tributos (de acordo com a legislação pertinente):			
COFINS	3,00	R\$ 5.454,05	2,83
PIS	0,65	R\$ 1.181,71	0,61
ISS	2,50	R\$ 4.545,04	2,36
SUBTOTAL %		6,15	R\$ 11.180,80
Descrição		R\$	Percentual (%) Sobre o Custo Direto
LDI		R\$ 32.621,10	20,34
Custo Final= Custo Direto + LDI		R\$ 192.982,35	
Observações:			
01) O valor em percentual para o total da composição analítica do LDI deve atender ao Acórdão TCU n° 325/2007 - Plenário			
02) As despesas relativas aos tributos IRPJ e CSL não deverão ser incluídas no LDI, visto que, conforme entendimento			
03) O valor de LDI apresentado nesta planilha <u>já está incluído</u> nos custos unitários apresentados nas planilhas			
Imposto sobre Serviços (ISS) - Memória de Cálculo		Percentual (%)	
Alíquota para ISS (cidade de Belo Horizonte/MG)		5,00	
:			
Percentual Sobre o Valor da Mão-de-Obra (MO):(considerado como 50% do custo total da obra)		50,00	
Percentual do Imposto sobre Serviços (ISS), incidindo sobre os itens: Custo Direto + Garantia + Risco + Despesas Financeiras + Administração Central + Lucro		2,50	



Emitido em 07/10/2021

PLANILHA Nº 1138/2021 - PREF (11.54.02)

(Nº do Protocolo: NÃO PROTOCOLADO)

(Assinado digitalmente em 08/10/2021 08:47)

FLAVIA AMELIA LOPES NOGUEIRA

ENGENHEIRO-AREA

DIMAN (11.54.02.02)

Matrícula: 2581793

Para verificar a autenticidade deste documento entre em <https://sig.cefetmg.br/documentos/> informando seu número:
1138, ano: **2021**, tipo: **PLANILHA**, data de emissão: **08/10/2021** e o código de verificação: **6e0bc84f4d**



CENTRO FEDERAL DE EDUCAÇÃO TECNOLÓGICA DE MINAS GERAIS

Obra de construção de pátio de compostagem no Campus II do CEFET-MG - Belo Horizonte / MG

CRONOGRAMA

Item	Descrição	1º mês			2º mês			3º mês			4º mês		
		10 dias	10 dias	10 dias	10 dias	10 dias	10 dias	10 dias	10 dias	10 dias	10 dias	10 dias	
1	SERVIÇOS PRELIMINARES (15,58%)	5,51%	3,02%									3,02%	4,05%
1.1	Mobilização e desmobilização de canteiro de obras inclusive administração central (ADM)	X	X									X	X
1.2	Locação de container 2,30x6,00m, alt. 2,50m, com 1 sanitário, para escritório, completo	X											
1.3	Fornecimento, instalação e demolição de tapume com telha metálica	X	X									X	X
1.4	Fornecimento e fixação de placa de obra e placa (definitiva) de identificação do local, em chapa de aço galvanizado	X											X
2	MOVIMENTAÇÃO DE TERRA (5,63%)	0,27%	1,45%	1,47%	0,37%	1,04%	1,04%						
2.1	Execução de aterro manual de valas com solo argilo-arenoso, inclusive compactação mecanizada		X	X									
2.2	Escavação manual em material de 1ª categoria, para corte e nivelamento do terreno, inclusive afastamento	X	X	X									
2.3	Escavação manual de vala para viga baldrame, com previsão de forma, inclusive afastamento		X	X	X								
2.4	Compactação e regularização de solo			X	X	X	X						
2.5	Escavação mecanizada de vala - instalação hidráulica - em solo de 1ª categoria com profundidade até 6m					X	X						
2.6	Reaterro de valas					X	X						
3	ESTRUTURA E ALVENARIA (27,02%)		7,45%	9,04%	2,70%	2,88%	2,70%	1,12%	1,12%				
3.1	Fabricação, montagem e desmontagem de fôrma para viga e laje em chapa de madeira compensada resinada, e=17mm, 2 utilizações		X	X									
3.2	Armação de viga, laje e blocos de alvenaria aço CA-60 de 5 a 8mm		X	X									
3.3	Concretagem de viga ou laje, FCK 30MPa - lançamento, adensamento e acabamento			X	X	X	X						
3.4	Execução de alvenaria de blocos de concreto estrutural 14x19x39cm, espessura 14cm, para paredes, jardim vertical e bancos				X	X	X	X	X				
3.5	Execução de sóculo com enchimento em tijolos maciços h=10cm					X							
4	ESQUADRIAS E GRADES (23,57%)						2,26%	5,39%	4,29%	6,13%	2,75%	2,75%	
4.1	Alambrado estruturado por tubos de aço e tela de arame galvanizado, conforme projeto							X	X	X	X	X	
4.2	Execução de pintura com tinta base alquídica de fundo (tipo zarcão) - 1 demão, em grade tipo alambrado e portão de ferro						X	X	X	X			
4.3	Execução de pintura com tinta alquídica de acabamento (esmalte sintético brilhante), aplicada sobre superfícies metálicas - 2 demãos, em grade tipo alambrado e portão de ferro, na cor verde quadra							X	X	X			
4.4	Fornecimento e instalação de portão de ferro, de abrir, inclusive montante para fixação de dobradiças e guarnições, modelo conforme detalhe do projeto						X						
4.5	Fornecimento e instalação de fechamento de baias, confeccionado em estrutura de metalon e tela hexagonal (de galinheiro), conforme projeto, inclusive pintura com tinta base alquídica de fundo (tipo zarcão) - 3 demãos e pintura com tinta alquídica de acabamento (esmalte sintético brilhante) - 2 demãos									X			
4.6	Fornecimento e instalação de trilho, em alumínio, chumbado, tipo U, para correr o fechamento da baía, conforme detalhe projeto						X						
4.7	Fornecimento e instalação de portas de alumínio, acabamento anodizado natural, de correr, para fechamento de alvenaria abaixo da bancada, tipo veneziana, com puxador embutido, completa (inclusive guarnição e corredeiras)							X					
5	ACABAMENTOS, PISOS E PEDRAS (15,89%)				1,19%	1,19%	0,83%	3,70%	3,70%	2,87%	1,40%	0,99%	
5.1	Fornecimento e instalação de bancada de granito cinza corumbá, inclusive testeira e rodabancada, conforme projeto (h=10cm)				X	X							
5.2	Fornecimento e instalação de prateleira de granito cinza corumbá, conforme projeto (h=10cm)				X	X							
5.3	Execução de passeio em piso intertravado, com bloco retangular colorido de 20x10cm, espessura 6cm								X	X	X		
5.4	Plantio de arbusto ou cerca viva - muda de arbusto h=50 a 70cm								X	X	X	X	X
5.5	Execução de chapisco com argamassa industrializada, preparo manual							X	X	X			
5.6	Execução de reboco com argamassa 1:2:8							X	X	X			
5.7	Aplicação manual de pintura com tinta texturizada acrílica em parede externa, uma cor								X	X	X	X	X
6	INSTALAÇÕES (7,53%)			0,77%	2,42%	2,65%	1,69%						
6.1	Fornecimento e instalação de tubos de PVC, série normal, esgoto predial, DN 40mm, (instalado em ramal de descarga ou ramal de esgoto sanitário), inclusive conexões, cortes e fixações			X	X	X							
6.2	Caixa de esgoto de inspeção/passagem em alvenaria (90x90x140cm), revestimento em argamassa com aditivo impermeabilizante, com tampa de concreto, inclusive escavação e reaterro				X	X	X						
6.3	Kit de registro de gaveta, inclusive conexões, roscável, instalado em ramal de água fria - fornecimento e instalação				X								
6.4	Fornecimento e instalação de tubos de PVC, soldável, água fria, DN 25mm (instalado em ramal, sub-ramal, ramal de distribuição ou prumada), inclusive conexões, cortes e fixações - instalação predial				X	X	X						

CRONOGRAMA

Item	Descrição	1º mês			2º mês			3º mês			4º mês		
		10 dias	10 dias	10 dias	10 dias	10 dias	10 dias	10 dias	10 dias	10 dias	10 dias	10 dias	10 dias
6.5	Fornecimento e instalação de torneira cromada tubo móvel, de mesa, 1/2 ou 3/4, para tanque, padrão alto						X						
6.6	Fornecimento e instalação de cuba de embutir de aço inoxidável tipo industrial, incluso válvula tipo americana e sifão tipo garrafa de metal cromado, colada no granito, conforme projeto					X							
7	DRENAGEM (2,48%)			0,14%	1,69%	0,38%	0,27%						
7.1	Escavação manual em material de 1ª categoria, para corte e nivelamento do terreno, inclusive afastamento			X	X								
7.2	Fornecimento e execução de camada drenante com brita nº2			X	X	X							
7.3	Fornecimento e instalação de manta geotextil conforme projeto, resistência a tração 25kN/m				X								
7.4	Fornecimento e instalação de tubos de PVC, DN 100mm, furado, inclusive conexões, cortes e fixações, conforme projeto				X								
7.5	Reaterro de valas					X							
7.6	Fornecimento e instalação de tubos de PVC, série normal, esgoto predial, DN 100mm, (instalado em ramal de descarga ou ramal de esgoto sanitário), inclusive conexões, cortes e fixações				X								
7.7	Caixa/reservatório em alvenaria (90x90x140cm), impermeabilizada, com tampa de concreto, inclusive escavação e reaterro					X	X						
8	LIMPEZA E BOTA FORA (2,29%)							0,38%	0,38%	0,38%	0,38%	0,38%	0,38%
8.1	Limpeza geral da obra							X	X	X	X	X	X
8.2	Transporte de material demolido em caçamba							X	X	X	X	X	X
	TOTAL (100%):	5,77%	11,92%	11,42%	7,18%	8,14%	9,16%	7,72%	9,50%	10,22%	6,00%	7,55%	5,42%



Emitido em 07/10/2021

CRONOGRAMA Nº 97/2021 - PREF (11.54.02)

(Nº do Protocolo: NÃO PROTOCOLADO)

(Assinado digitalmente em 08/10/2021 08:47)

FLAVIA AMELIA LOPES NOGUEIRA

ENGENHEIRO-AREA

DIMAN (11.54.02.02)

Matrícula: 2581793

Para verificar a autenticidade deste documento entre em <https://sig.cefetmg.br/documentos/> informando seu número:
97, ano: **2021**, tipo: **CRONOGRAMA**, data de emissão: **08/10/2021** e o código de verificação: **dce6cd4c8e**